

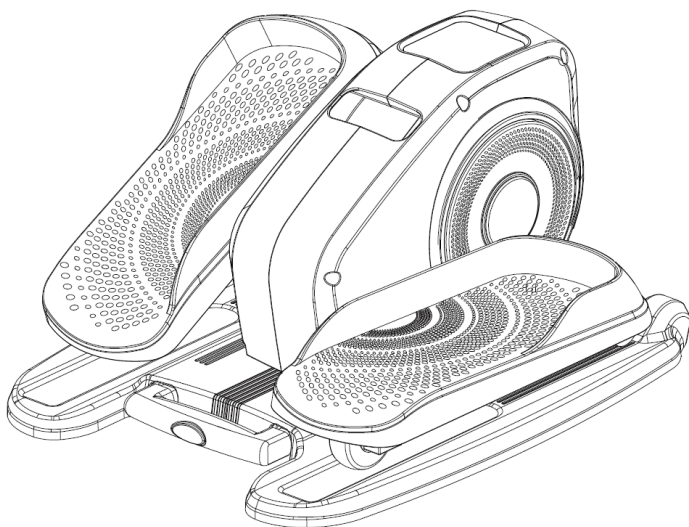



מכשיר כושר אליפטי חשמלי

דגם: ELLIPTICAL-25







לפני שאתם מתחילים

אנא קראו את כל ההנחיות בקפידה. 

שמרו את ההנחיות אצלכם לעיון בעתיד. 

הפרידו וספרו את כל החלקים ואת החומרה. 

קראו את כל השלבים בקפידה והתנהלו בהתאם לסדר הנכון. 

אנו ממליצים שבמידת האפשר, כל הפריטים מורכבים בסמוך לאזור שבו הם ימוקמו בשימוש, במטרה למנוע הזזת המוצר שלא לצורך לאחר ההרכבה. 

תמיד מקמו את המוצר על משטח שטוח, יציב ומקובע. 

הרחיקו את כל החלקים הקטנים ואת חומרי האריזה עבור מוצר זה מתינוקות וילדים היות שהם מהווים סכנה חמורה לחנק. 

הנחיות בטיחות

1. אנא קראו בקפידה ונהגו בהתאם לאזהרות ואמצעי הזהירות המצוינים על גבי מכשיר זה.
2. מכשיר זה לא נועד למטרות טיפוליות. הימנעו משימוש ברכיבים אלקטרוניים רפואיים אחרים בעת השימוש במכשיר, לרבות קוצבי לב מלאכותיים ומכונות ECG.
3. בדקו ווודאו שיש בידכם את כל החלקים והכלים הרשומים במדריך זה. השתמשו בכלים ובחלקים המומלצים רק במטרה להבטיח את בטיחות ההפעלה.
4. בדקו האם קיימים חלקים שחוקים או משוחררים במכשיר טרם השימוש בו.
5. אנא התקינו והפעילו את המכשיר על גבי משטח יציב ושטוח על מנת לוודא בטיחות ותפקוד תקינים.
6. אין לאפשר לילדים לעשות שימוש או לשחק עם מכשיר זה. אנא הרחיקו ילדים וחיית מחמד מהמכשיר בעת השימוש בו. בליעתם של חלקים קטנים עשויה לגרום לחנק.
7. שמרו על שיווי המשקל שלכם על הכיסא במהלך השימוש, ההתקנה ופירוק המכשיר. איבוד של שיווי משקל עשוי לגרום לנפילה ולפגיעה חמורה.
8. הימנעו משימוש או אחסנה של מוצר זה בסביבה לחה או בסביבה המכילה אבק, כגון בחדר אמבטיה, בקרבת מקורות מים או באזורים פתוחים.
9. לבשו בגדי ספורט ובגדי אימון מתאימים במהלך האימון. הימנעו מלבישת בגדים רופפים או בגדים נופלים וזאת כדי למנוע הסתבכות עם המכשיר.
10. אין להפעיל את המכשיר בידיים רטובות. אין להכניס חפצים מכל סוג שהוא לתוך שקע ההטענה וזאת כדי למנוע נזק או התחשמלות.
11. אין להכניס אצבעות או חפצים לתוך חלקים ניידים של המכשיר.
12. אין לכסות את המכשיר בזמן השימוש בו וזאת כדי למנוע התחממות יתר, תקלה או נזק.
13. אין למקם את כבל החשמל מתחת למוצר או מתחת לחפץ כבד מכל סוג שהוא.
14. אין להזיז את המכשיר באמצעות אחיזה של הדוושה, הארכובה או באמצעות משיכת כבל החשמל.
15. הימנעו מכריכת כבל החשמל סביב המוצר וזאת כדי למנוע נזק לכבל החשמל וסכנה פוטנציאלית של התחשמלות או שריפה.
16. אין לעשות שימוש במכשיר עם תקע חשמל רופף.
17. אנא כבו את מקור החשמל לאחר סיום השימוש במכשיר וטרם ניקוי המכשיר וזאת כדי להבטיח את הבטיחות שלכם.
18. חל איסור להחליף את כבל החשמל. במידה וכבל החשמל פגום יש להשליך את המכשיר בדרך תקינה.

אמצעי זהירות בטיחותיים

- מכשיר זה נועד לשימוש על ידי משתמשים בישיבה. אין לעמוד על הדוושה וזאת כדי למנוע סכנה לפגיעה חמורה.
- אנא וודאו ששתי הדוושות מקובעות בבטחה למקומן לפני השימוש. דוושות רופפות עשויות לגרום לרעש, לפירוק של המכשיר וכתוצאה מכך לנזק או לפגיעה.
- אין למקם את המכשיר במקום המונע את תנועתו והפעלתו. במידה והברכיים שלכם באים במגע עם השולחן, באפשרותכם:
 - א. לכוון את גובה הכיסא להנמכת הברכיים שלכם.
 - ב. להזיז קלות את המכשיר רחוק יותר ולמתוח את הרגליים שלכם עד הסוף במטרה להנמיך בהדרגתיות את גובה הברכיים שלכם.
- שמרו על תנוחת גוף אנכית וזקופה בעת השימוש במיני מכשיר האימון האליפטי במטרה לחזק את שרירי הליבה ואת בריאות עמוד השדרה שלכם.

רשימת תכולת המארז

1. מכשיר מרכזי 1*
2. שלט רחוק 1*
3. מתאם 1*
4. מדריך הוראות 1*

מדריך להתקנת המכשיר

1.1 הוציאו את המוצר מהמארז שלו, הוציאו את שקית ה- PE ומקמו את המוצר על רצפה שטוחה.

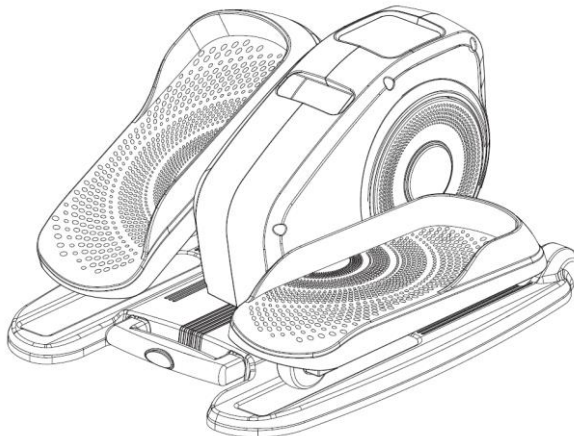

1.2 חברו את כבל החשמל למתאם באמצעות הכנסת תקע ה-DC לתוך שקע כניסת המתח במוצר, וכעת המוצר שלכם מוכן לשימוש.

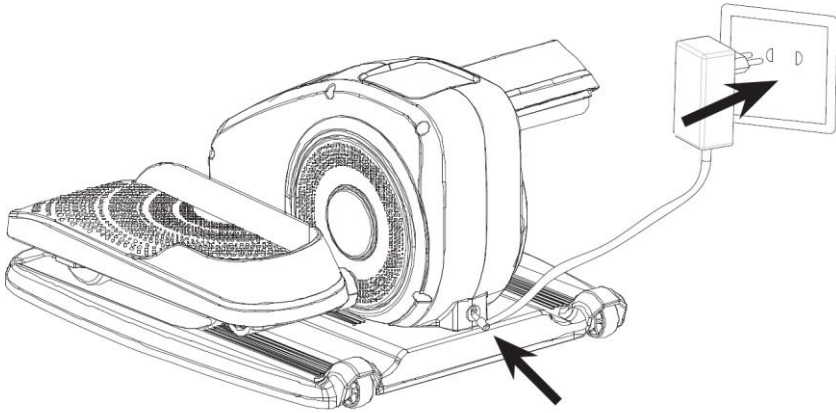

אמצעי זהירות בטיחותיים לפני השימוש

1. **שימו לב:** אנא היוועצו עם הרופא שלכם לפני שאתם מתחילים תוכנית אימון מכל סוג שהוא. התאמנו תוך נקיטת זהירות יתרה במידה והנכם מתאמנים מתחילים, בהיריון, או שסבלתם ממצבים בריאותיים בעבר. הפסיקו את האימון מיד במידה ואתם חווים כאבי ראש קלים, סחרחורת, או כאבים במהלך אימון, וגשו לבדיקה של רופא.
2. **שימו לב:** אנא השתמשו רק במצב ישיבה ואין לנסות לעשות שימוש במכשיר בזמן עמידה. כשל במילוי אחר אזהרות והנחיות אלה עשוי לגרום לפגיעה חמורה או אפילו למוות.
3. **שימו לב:** לצמצום הסכנה להיפצע, אנא קראו את הוראות הבטיחות הבאות בקפידה טרם השימוש במכשיר.

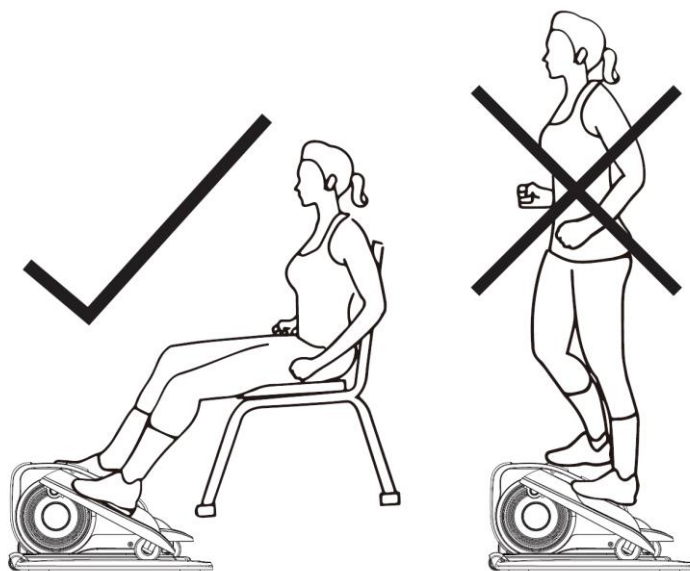

הוראות שימוש

1. לאחר ההפעלה, הזמזם יישמע פעם אחת, והלוח יציג את מצב "HA", שהינו המצב הידני (את המהירות ניתן לכוון בעזרת השלט הרחוק או הלוח).
2. מכשיר זה מציע ארבעה מצבים סך הכול, כשמצב ברירת המחדל הינו מצב "HA" L מצב ידני אחד (הלוח מציג "HA") ושלושה מצבים אוטומטיים (הלוח מציג P1\2\3).
3. לאחר בחירת המצב, אנא שבו על הכיסא ומקמו את כפות הרגליים שלכם על הדוושות כמוצג באיור. הפעילו את המכשיר ברגע שאתם מרגישים שאתם בתנוחה הנכונה. במידה ואתם רוצים לעצור את המכשיר במהלך הפעלתו, אנא השהו את המכשיר בעזרת השלט הרחוק או לוח הבקרה, ולאחר מכן הוציאו בזהירות את כפות הרגליים שלכם מהדוושות כדי למנוע סכנות אפשריות.

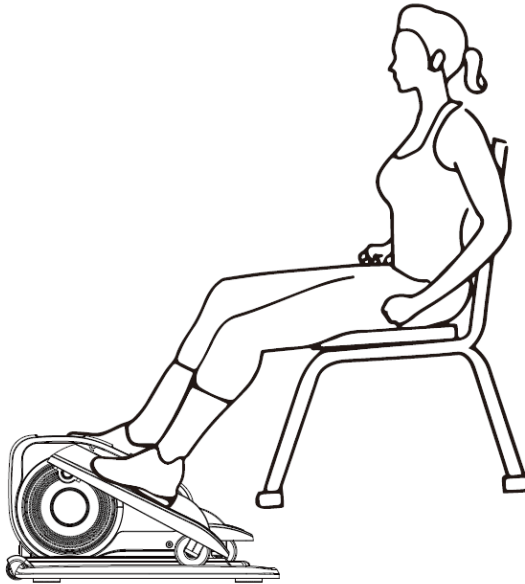

4. לאחר סיום השימוש, נתקו את מקור החשמל מהמכשיר ומקמו את המכשיר במיקום המיועד לכך.

תיאור לוח הבקרה

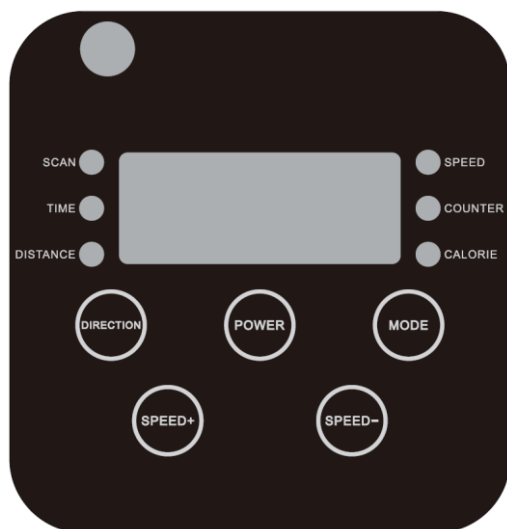

"SCAN" (סריקה): כשנורית זו מופעלת, היא מציינת שנתוני על הפונקציות על לוח הבקרה ישתנו בקביעות בכל 5 שניות, והנתונים המתחלפים הם נתוני ההפעלה במצב הנבחר. לדוגמא, במידה ועל גבי הצג מופיע P1, הנתונים "הסרוקים" המוצגים בכל 5 שניות מופקים במצב P1.

"זמן הפעלה": זמן ההפעלה המוגדר כברירת מחדל הינו 10:00 ובאפשרותכם להגדיר מראש את זמן ההפעלה בתור 1-10 דקות באמצעות כוונן השלט הרחוק במצב "HA/HL".

"מרחק": מתייחס למרחק הליניארי שהדוושה זזה אחורה וקדימה פעם אחת. היקף: 0.1 - 2.4 ק"מ.

מציג את המהירות הנוכחית של המכשיר. היקף: דרגה 1 - 5.

המונה מציג את מספק סיבובי הדוושה שנעשו על ידי המשתמש. המונה מגדיל ב- 1 בכל פעם שהדוושה משלימה תנועה אחת מלאה אחורה וקדימה, בטווח בין 1 - 9999.

מתייחס לקלוריות שנשרפו במהלך אימון. היקף: 1 - 200.

לחצן כיוון: שנו את כיוון הדוושה (קדימה או אחורה).



לחצן מצב: לחצו על לחצן זה לבחירה במצב טרם תחילת ההפעלה.



לחצן הפעלה/השהייה: לחצו על לחצן זה לתחילת הפעלה/להשהיית המכשיר.



מהירות + לחצן: לחצו על לחצן זה להאצה, והדרגה הגבוהה ביותר היא דרגה 5.



לחצן מהירות: לחצו על לחצן זה להאטה, והדרגה הנמוכה ביותר היא דרגה 1.



שימו לב:

- 1) הלחצנים של כיוון / מהירות +/- ניתנים לשימוש רק במצב HA/HL.
- 2) לחצן המצב ניתן לשימוש רק כאשר המוצר מוכן לשימוש. אין באפשרותכם לשנות את המצב בזמן שהמכשיר פועל.
- 3) היקף המהירות היא דרגה 1 - 5.
- 4) הנתונים המוצגים בלוח האמצעי משתנים בכל 5 שניות, ועוברים במחזוריות בסדר מסוים.

הנחיות לתוכניות P1 / P2 / P3

מצב אוטומטי P1 - P3											
10	9	8	7	6	5	4	3	2	1	זמן (בדקות)	מצב
										מהירות	
2	1	2	3	4	5	4	1	2	3	מהירות	P1
אחורה	קדימה	אחורה	קדימה	אחורה	קדימה	אחורה	קדימה	אחורה	קדימה	כיוון	
4	2	1	5	4	2	1	5	4	2	מהירות	P2
קדימה	קדימה	קדימה	קדימה	אחורה	אחורה	אחורה	אחורה	אחורה	אחורה	כיוון	
1	5	3	1	5	3	1	5	3	1	מהירות	P3
קדימה	אחורה	קדימה	אחורה	קדימה	אחורה	קדימה	אחורה	קדימה	אחורה	כיוון	

הנחיות הקשורות לשלט הרחוק

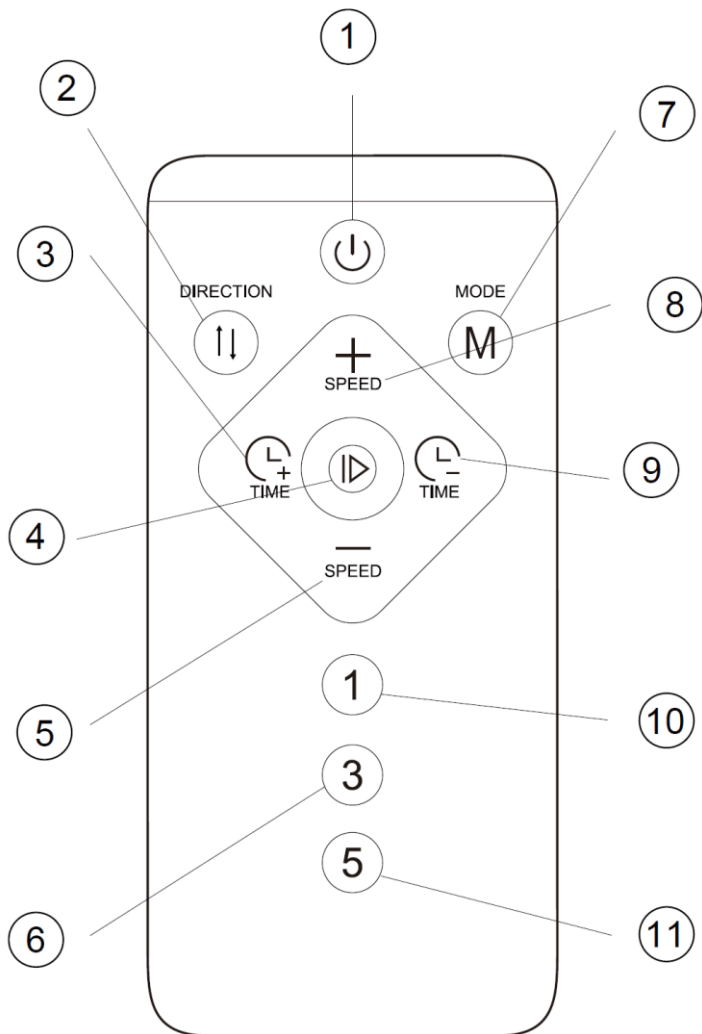

- (1) לחצן הפעלה/כיבוי: לחצו על הלחצן פעם אחת להפעלת המוצר ולהארת לוח הבקרה. לחצו על הלחצן שוב לכיבוי המוצר ולהחשכת לוח הבקרה.
- (2) לחצן כיוון: לשינוי כיוון הדוושה (קדימה או אחורה).
- (3) לחצן זמן (Time+ Button): לחצו על לחצן זה להגדלת זמן ההפעלה, והזמן המרבי הינו 10 דקות.
- (4) לחצן START/PAUSE: לחצו על לחצן זה להפעלה / להשהיה של המכשיר.
- (5) לחצן מהירות -: לחצו על לחצן זה להאטה, והדרגה הנמוכה ביותר היא 1.
- (6) לחצן קיצור דרך למהירות: לחצו על לחצן זה למעבר מהיר לדרגה 3 במצב HA/HL.
- (7) לחצן מצב: לחצו על לחצן זה לבחירה במצב טרם תחילת הפעלת המכשיר.
- (8) לחצן מהירות +: לחצו על לחצן זה להאצה, והדרגה הגבוהה ביותר היא דרגה 5.
- (9) לחצן זמן -: לחצו על לחצן זה לצמצום זמן ההפעלה, והזמן המינימלי הינו דקה 1.
- (10) לחצן קיצור דרך למהירות: לחצו על לחצן זה למעבר מהיר לדרגה 1 במצב HA/HL.
- (11) לחצן קיצור דרך למהירות: לחצו על לחצן זה למעבר מהיר לדרגה 5 במצב HA/HL.

הסוללה אינה כלולה, ועליכם לרכוש סוללה מסוג CR2025 3 וולט על מנת לעשות שימוש בשלט הרחוק. דחפו את אבזם הנעילה כמוצג באיור 1, ופתחו את פתח הסוללה להתקנת הסוללה כמוצג באיור 2.

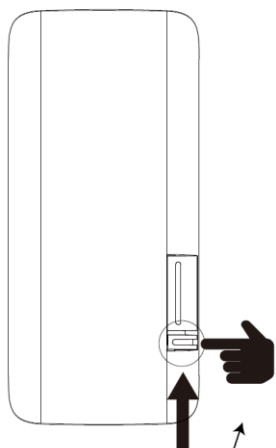

איור 1

דחפו כלפי מעלה לפתיחת
נעילת אבזם הנעילה

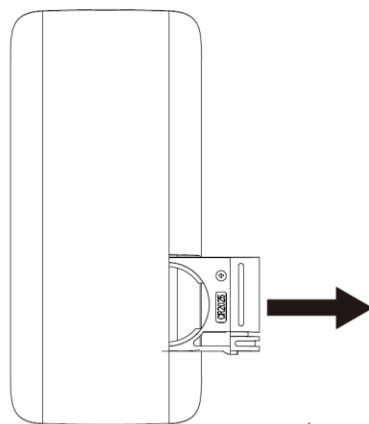

איור 2

פתחו את פתח הסוללה

כיצד להזיז את המוצר

1. לחצו על מהדק הקפיץ ומשכו את המוט החוצה.

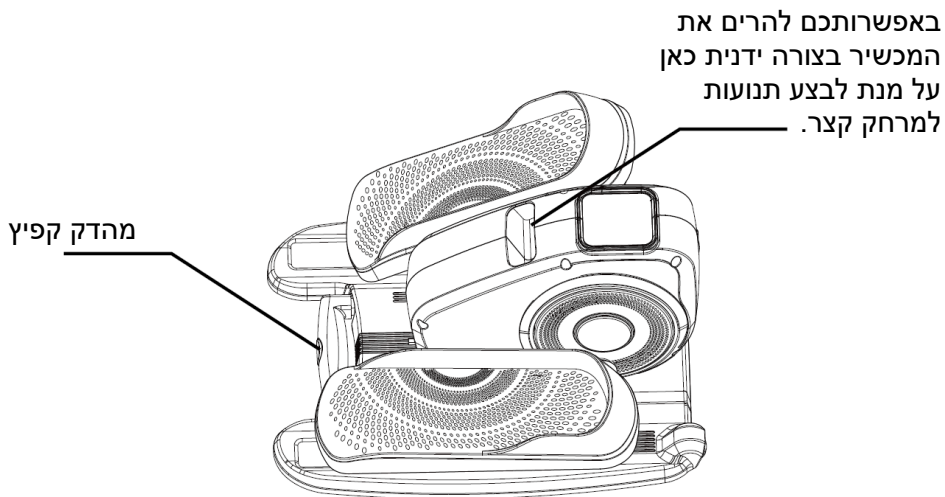

2. לאחר מכן שחררו את מהדק הקפיץ ומשכו את הידית כלפי מעלה להזזת המכשיר.

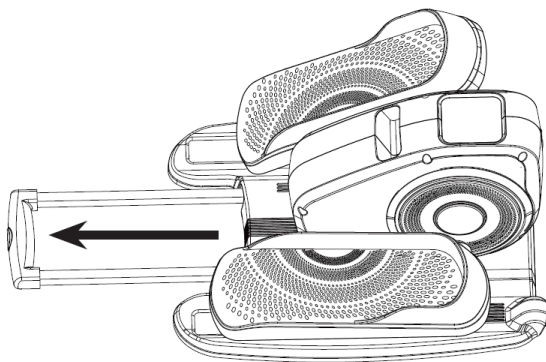

כמוצג באיור

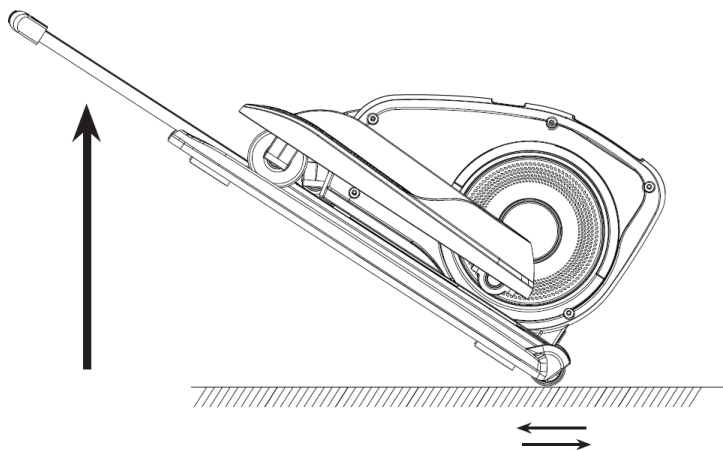

מפרטים טכניים

ELIPTCAL-25	דגם
50 וואט	הספק
100 - 240 וולט, 50/60 הרץ	מתח
P1 / P2 / P3	תוכניות
דרגות 1-5	היקף (טווח) מהירות
קדימה / אחורה	כיוון
248 * 401 * 406 מ"מ	מידות המוצר
310 * 460 * 510 מ"מ	מידות האריזה
7.0 ק"ג	משקל נטו
8.8 ק"ג	משקל ברוטו
שלט רחוק אינפרה אדום	פונקציות נוספות

ניקוי משטח המכשיר

טרם הניקוי, אנא וודאו שמתג ההפעלה/כיבוי הועבר למצב כבוי וכי תקע החשמל נותק ממקור החשמל. החלק של הדוושה שעשוי מעור ומעטפת המכשיר ניתנים לניקוי יסודי בעזרת מטלית לחה ותכשיר ניקוי ולאחר מכן ניגוב זהיר בעזרת מטלית יבשה.

שימו לב

אין לעשות שימוש בבנזן, בחומר מדלל ובתכשירי ניקוי צורבים או נדיפים אחרים כגון אלכוהול אתיל ובנזין. הדבר עשוי לגרום להדהיה של צבע המוצר או לשיתוך ולסידוק של המבנה הפנימי. אין לשפוך נוזל לתוך המכשיר וזאת כדי למנוע קצרים חשמליים.

שלט רחוק

השימוש במטלית לחה לניקוי השלט הרחוק עשוי לגרום לתקלה. אנא השתמשו במטלית יבשה לניקויו.

תחזוקה של המוצר

וודאו שמקור החשמל כבוי וכי תקע החשמל הוצא משקע החשמל. נגבו את האבק והלכלוך מהמוצר במטרה לשמור על ניקיון המכשיר והרחיקו אותו מטמפרטורות גבוהות. במידה והמוצר אינו בשימוש לפרק זמן ארוך ומאוחסן בסביבה לחה, מומלץ לעשות שימוש במכסה לאבק (ניתן לרכישה בנפרד) על מנת למנוע הצטברות של אבק.



השלכת הסוללות

בהתאם לתקן הקשור לסוללות, אין להשליך סוללות ביחד עם הפסולת הביתית, היות שהן עשויות להכיל חומרים המזיקים לסביבה ולבריאות. סוללות ריקות ניתן להביא לנקודות איסוף ציבוריות של הקהילה או למרכזי מחזור באזור שלכם. למניעת חימום כתוצאה מקצרים חשמליים, יש צורך קודם להוציא סוללות ליתיום, אנו ממליצים להגן על הקטבים על ידי שימוש בנייר מבודד או באמצעים אחרים להגנה מפני קצר חשמלי.



בהתאם לתקן הקשור לציוד חשמלי ואלקטרוני מקולקל (WEEE), יש לאסוף ולטפל בפסולת WEEE בנפרד. במידה ומתישהו בעתיד עליכם להשליך מוצר זה, נא לא להשליך מוצר זה ביחד עם הפסולת הביתית. אנא שלחו מוצר זה לנקודות איסוף WEEE היכן שקיימות.

אזהרה!!

מוצר זה אינו מיועד לשימוש על ידי אנשים (כולל ילדים מעל גיל 8) עם מוגבלויות פיזיות, חושיות, שכליות או חוסר ניסיון וידע, אלא אם יש השגחה או הדרכה מאדם האחראי על ביטחונם.

יש להשגיח על ילדים לבל ישחקו עם המקרר.
אין לאפשר לילדים לבצע פעולות ניקוי ותחזוקה ללא השגחה.
הרחיקו את חומרי האריזה מהישג ידם של ילדים - סכנת חנק.

הוראות בטיחות כלליות למכשירי חשמל ביתיים

מיקום:

- אין להשתמש במכשיר זה בקרבת מים או נוזל אחר.
- אם פתיל הזינה של המכשיר ניזוק, כדי להימנע מסכנה, החלפתו תיעשה על ידי היצרן, ע"י סוכן השירות שלו או על ידי אדם מוסמך אחר.
- יש למקם את המוצר במקום יבש הרחק ממקורות מים או מקום לח.
- יש למקם את המכשיר הרחק ממקורות חום (תנורי חימום, רדיאטורים וכו').
- יש להציב את המכשיר על משטח מאוזן.
- יש לאפשר מרווח מספיק לצורך אוורור המכשיר - אין לכסות את פתחי האוורור.

מתח החשמל:

- יש לוודא שמתח הרשת (230 וולט) מתאים למתח ההפעלה שמצוין על גבי המכשיר.

זהירות:

- המכשיר מיועד לשימוש ביתי בלבד, לא לשימוש ציבורי וכו'.
- אין למשוך את התקע מהשקע ע"י משיכה בחוט החשמל.
- יש לוודא שכבל החשמל והתקע שלמים ותקינים. לתיקון פגמים יש לפנות לחשמלאי מוסמך.
- אין לאפשר לילדים להשתמש במוצר ללא פיקוח.
- יש לחבר את המכשיר אל שקע תקני בו קיים חיבור הארקה תקני.
- יש לאפשר גישה נוחה לניתוק כבל הזינה משקע החשמל בקיר.
- כאשר לא מתכוונים להשתמש במכשיר לפרק זמן ארוך יש לנתקו מרשת החשמל.
- אין לפתוח את מכסה המכשיר, אם ישנה בעיה בפעולתו התקינה של המכשיר יש לפנות למעבדת השירות.
- אין להניח על המכשיר כל כלי אשר מכיל מים או נוזלים אחרים. במקרה של חדירת מים למכשיר יש להפסיק את זרם החשמל לשקע (הורדת הנתך מארון החשמל), לנתקו מרשת החשמל ולהביאו אל תחנת השירות הקרובה למקום מגוריכם.
- אין להחדיר למכשיר חפצים כלשהם, כניסה של חפצים זרים עלולה לגרום להתחשמלות.
- במקרה של חדירת חפץ כלשהו יש לנתק את המכשיר מרשת החשמל ולהביאו אל תחנת השירות הקרובה למקום מגוריכם.

תופעות חריגות:

במקרה של ריח או רעשים שמגיעים מהמכשיר, יש לנתק את המכשיר מרשת החשמל ולפנות למחלקת שירות הלקוחות.

ניקוי:

לפני ניקוי המכשיר יש לנתק אותו מרשת החשמל. אין להשתמש בחומרים נדיפים כמו אלכוהול או בנזין. ניקוי המכשיר יעשה על ידי מטלית יבשה בלבד.

תיקונים ושירות:

יתבצעו על ידי תחנת שירות מוסמכת.