



להנות מסאונד טכנולוגיה וחדשנות

## הוראות הפעלה

## רסיבר רשת AV

**AVR-X3800H**

**AVC-X3800H**

# DENON

### תוכן עניינים

2	הוראות בטיחות.....
5	חלקים מסופקים.....
6	חלקי המכשיר.....
6	חזית המכשיר.....
7	צג המכשיר.....
8	גב המכשיר.....
9	שלט רחוק.....
10	חיבור רמקולים.....
22	חיבור ציוד הקפי.....
29	תפעול.....
29	ניגון כללי.....
33	האזנה לתחנות רדיו AM/FM.....
34	האזנה לתחנות רדיו מהאינטרנט.....
35	ניגון קבצים מרשת ביתית.....
36	אפליקציית HEOS ושרותי רשת.....
40	התמשקות עם AirPlay.....
41	אפשרויות נוספות.....
46	תפריט הרסיבר.....
49	כיוול מערך הרמקולים.....
51	איפוס הרסיבר.....
52	מפרט טכני.....

אנו מודים לכם על הצטרפותכם לקהל לקוחותינו.  
אנא הקפידו לקרוא מדריך זה לפני השימוש ברסיבר  
ושימרו עליו לשימוש עתידי.

## כללי

1. הקפידו למלא אחר כל האזהרות המופיעות על המכשיר ובהוראות הבטיחות.
2. יש לקרוא את כל הוראות הבטיחות לפני הפעלת המכשיר ולשמור עליהן לשימוש עתידי.
3. יש להשתמש אך ורק באביזרים משלימים (ספק חשמל, מסגרת תלייה וכו') שסופקו ע"י היצרן או אושרו על ידו. כמו כן עליהם לעמוד בכל תקן שנקבע עבורם. כבל USB למשל, אסור שיעביר זרם גבוה מ- 500mA.
4. הזהרו מחשיפה ממושכת לעוצמות קול גבוהות. קול מחריש אוזניים הבוקע מאוזניות או מרמקול עלול לגרום לאבדן שמיעה!
5. ניקוי המכשיר במטלית רכה ויבשה למעט חומרי ניקוי ייעודיים שאושרו לשימוש ע"י היצרן.
6. אין לפתוח או לפרק את המכשיר מעבר למתואר בהוראות ההפעלה.
7. יש לפנות למעבדת השרות המוסמכת במקרים הבאים:
  - קרע בכבל החשמל או פגיעה בתקע החשמל.
  - שבר בגוף המכשיר.
  - חדירת עצמים או נוזלים לתוך המכשיר.
  - פעולת המכשיר אינה תקינה או שחלו שינויים בביצועיו.

## מכשיר המחובר לשקע חשמלי

1. הגנה מרטיבות: אין להשתמש במכשיר בסביבה רטובה. יש להבטיח שלא יחדרו נוזלים למכשיר דרך פתחי האוורור ואין להציב עליו עצמים מלאים בנוזל כגון אגרטלים.
2. הגנה מחום: יש למקם את המכשיר הרחק ממקורות חום. אין להציב על המכשיר מקור אש חשופה כגון נרות דולקים.
3. הבטחת אוורור: יש לבדוק שאופן הצבתו ומיקומו של המכשיר יבטיחו לו אוורור נאות. אין לחסום את פתחי האוורור ואין להכשיל את האוורור על ידי כסוי פתחי האוורור בפריטים כגון: עיתונים, מפות שולחן, וילונות וכו'. כמו כן אסור למקם את המכשיר בכוננית או בארון שבהם אין אפשרות לזרימת אוויר מבעד לפתחי האוורור.
4. העמדה: יש לקבץ את המכשיר על גבי בסיס יציב ולנייד אותו אך ורק בעגלה או במעמד שהומלץ על ידי היצרן או היבואן. יש להרחיק כל דבר העלול לגרום לנפילתו כגון מפה מתחתיו העלולה להימשך.
5. תלייה: אין להתקין את המכשיר על קיר או תקרה אלא באמצעות התקן תלייה מתאים שהומלץ על ידי היצרן או היבואן.
6. קווי חשמל: אין להתקין אנטנה חיצונית בקרבת קווי חשמל.
7. גישה: יש לאפשר גישה נוחה לחיבור וניתוק תקע הזינה של המכשיר (כבל החשמל) מרשת החשמל.
8. אבטחה: יש להתקין את כבל החשמל באופן שלא יהווה מכשול בדרך. אסור לכופף אותו או למתוח אותו! יש למקם את כבל החשמל כך שלא ייחשף לטמפרטורה גבוהה מדי או לרטיבות. אם פתיל הזינה (כבל החשמל) ניזוק, יש להחליפו על ידי היצרן, סוכן השירות שלו או אדם מוסמך אחר, כדי למנוע סכנת שריפה או התחשמלות.
9. חיבור וניתוק: אין לחבר או לנתק את המכשיר משקע חשמל בידיים רטובות או עם רגליים יחפות. הקפידו על ניתוק במשיכת תקע החשמל עצמו ולא במשיכת הכבל.
10. התאמה: יש לחבר את המכשיר אך ורק למקור חשמל המתואר בהוראות ההפעלה או הרשום על המכשיר עצמו. כברירת מחדל, וודאו שמתח החשמל המגיע לשקע שבקיר הוא 230V 50Hz עם הארקה הגנה (שקע עם 3 חורים). השקע צריך לתמוך בהספק החשמל המכסימלי של מכשיר זה כמצויין על גבי התווית המצורפת. אם התקע אינו מתאים לשקע החשמל, יש לבצע את ההתאמות הנדרשות ע"י חשמלאי מוסמך. מומלץ שלא להשתמש במפצל חשמל ואם משתמשים בכבל מאריך יש לוודא שהוא תומך בהספק החשמל המכסימלי של מכשיר זה ובהארקה הגנה.
11. אי שימוש: כאשר המכשיר אינו בשימוש תקופה ארוכה, יש לנתקו מהחשמל.
12. ניקוי: לפני הניקוי יש לנתק את המכשיר מהחשמל.

## בלוטות'

1. קרינת שידור הבלוטות' עלולה לשבש פעולה של ציוד אלקטרוני ויש להזהר במיוחד בעת שימוש במכשיר בקרבת ציוד אלקטרוני בטיחותי רגיש כמו למשל במטוס או בבית חולים.
  2. תקשורת הבלוטות אינה מאובטחת לחלוטין ויש לנקוט אמצעים נוספים לאבטחת מידע במקרה שהפרטיות חשובה לכם במיוחד.
- תקשורת אלחוטית בלוטות' מוגבלת לטווח בן 10 מ' ואיכותה עשויה להשתנות בהתאם למכשולים שבדרך (גוף אדם, חפץ מתכתי, קיר, וכו') ובהתאם לקרינה האלקטרומגנטית שבסביבה. במקרה של איכות תקשורת ירודה ו/או רעשים מומלץ:
- להתקרב להתקן הבלוטות' המשדר ו/או לשנות כיוון כך שהאנטנה המובנית תפנה לכיוונו.
  - לדאוג לקוו ראייה נקי ממכשולים בין המכשיר להתקן הבלוטות' המשדר.
  - לכבות התקנים אחרים המשתמשים בתקשורת אלחוטית בלוטות' או Wi-Fi.

## מכשיר הפועל על סוללות (שלט רחוק)

1. זהירות, סכנה! החלפה שגויה עלולה לגרום לפיצוץ. יש להחליף אך ורק בסוללה דומה או שקולה.
2. חשיפת סוללה לחום גבוה כגון אור שמש, אש, עלולה לגרום לפיצוץ!
3. יש למנוע מגע בין סוללה לחפץ מוליך חשמל העלול לגרום לקצר חשמלי בין שני קוטבי הסוללה ולפיצוץ!
4. סוללות מכילות חומרים מסוכנים – יש לשמור עליהן הרחק מהישג יד של ילדים ולהקפיד לפנות סוללות "גמורות" למתקן איסוף ייעודי.
5. כשהמכשיר אינו בשימוש תקופה ארוכה יש להוציא ממנו את הסוללות.

## מכשיר המפיק קרינת לייזר (נגן תקליטורים)

1. קרינת לייזר - אין להביט הישר לתוך הקרן או להתבונן ישירות בעזרת מכשירים אופטיים.
2. חשיפת העור סמוך למפתח עלולה לגרום לכוויות.

## פינוי קולנוע ביתי | רמקולים | בית חכם | גיימינג



מכשיר זה בנוי מחומרים הניתנים לשימוש חוזר. הסימן שמשמאל המוטבע על המוצר או על המסמכים הנלווים, מצוין, בהתאם לתקנות האיחוד האירופי EC/2002/96 לסילוק ופינוי ציוד חשמלי ואלקטרוני משומש (WEEE), שאין להתייחס למוצר כאל אשפה ביתית רגילה, אלא יש לפנותו למרכז איסוף המתאים למחזור ציוד חשמלי ואלקטרוני. למידע נוסף, התקשרו לרשות המקומית במקום מגוריכם או למשרד להגנת הסביבה. לפני השלכת המכשיר, חתכו את כבל החשמל כך שלא ניתן יהיה לחבר אותו לרשת החשמל.

# DENON®

## דף הדרכה להורדת אפליקציות מתאימות למוצרי DENON

יש להוריד את האפליקציות מחנות האפליקציות:



למשתמשי מכשירי APPLE



למשתמשי מכשירי ANDROID

### 1. אפליקציית DENON AVR REMOTE

מאפשרת שליטה על כל פונקציות הרסיבר  
כמו שלט רחוק



### 2. אפליקציית HEOS

מאפשרת העברת תכנים דרך הרשת הביתית לרסיבר  
לדוגמה: Spotify, Apple Music, Deezer ועוד



להנות מסאונד טכנולוגיה וחדשנות

# חלקים מסופקים

			
מדריך מקוצר	הוראות בטיחות	הערות לקרינת תדרי רדיו	מדבקות לכבלים
			
כבל חיבור לחשמל	אנטנת FM	אנטנת AM	מיקרופון כיול
			
בסיס למיקרופון כיול	שלט רחוק (RC-1253)	סוללות R03/AAA	אנטנות לתקשורת אלחוטית

## החלפת סוללות בשלט רחוק

- הקפידו על כיוון הסוללות פלוס ומינוס!
- הקפידו שלא לערבב סוללות ישנות וחדשות.
- הקפידו שלא לערבב סוללות מסוגים שונים.
- שמרו על שלמות הסוללות.
- הוציאו את הסוללות אם אין בכוונתכם להשתמש במכשיר תקופה ממושכת.
- פנו את הסוללות המשומשות למתקן איסוף ייעודי.

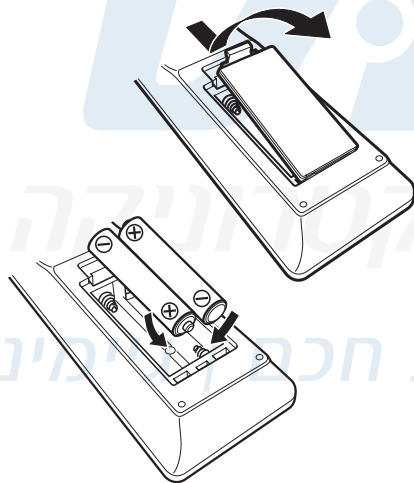

## שימוש בשלט רחוק

- הבטיחו שדה ראייה נקי בין השלט רחוק לחיישן שבגוף המכשיר.
- אל תתרחקו יותר מדי אחורה ולצדדים.

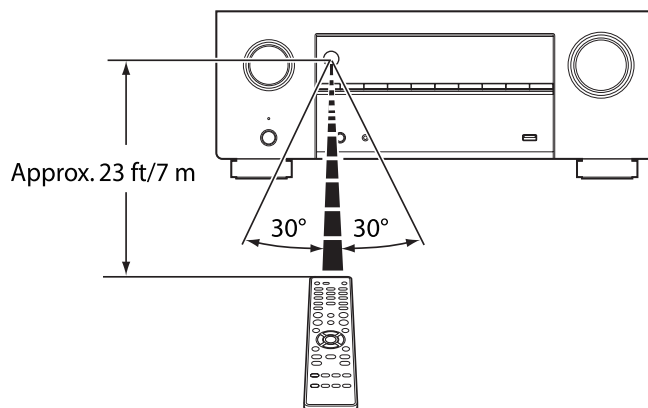

## חזית המכשיר

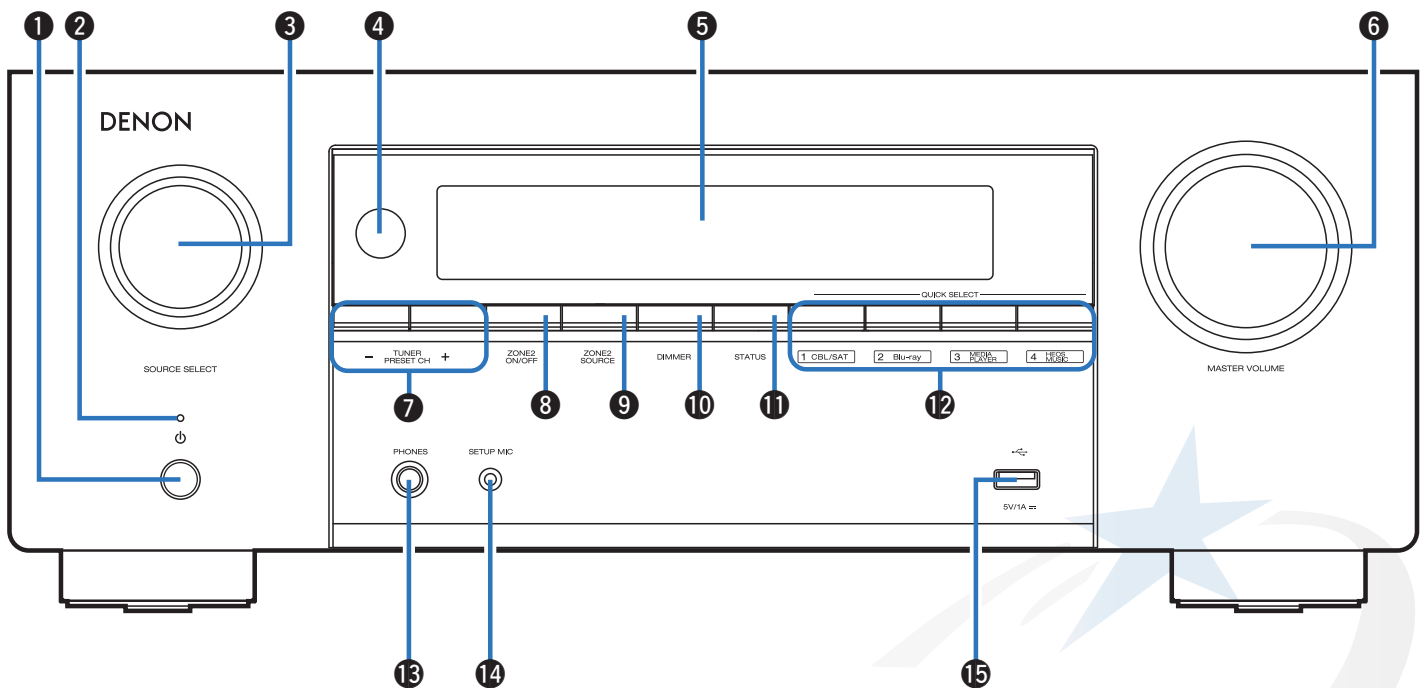

בחירת המקור שינוגן באזור 2	ZONE2 SOURCE	9	הדלקה למצב פעולה וכיבוי למצב המתנה	1
שינוי בהירות הצג	DIMMER	10	נורית חיווי פעולה: ירוקה בפעולה, כבויה בהמתנה, אדומה במצב המתנה פעיל	2
שינוי החיוויים שעל הצג	STATUS	11	SOURCE SELECT	3
בחירת מצב פעולה מוגדר מראש	QUICK SELECT	12	חיישן לפקודות שלט רחוק	4
חיבור לאזניות	PHONES	13	צג המכשיר	5
חיבור למיקרופון כיוול ייעודי	SETUP MIC	14	MASTER VOLUME	6
חיבור להתקן USB	USB	15	TUNER PRESET CH +/-	7
			גישה לתחנות רדיו שבזיכרון	
			ZONE2 ON/OFF	8
			הפעלת וכיבוי אזור 2	

## צג המכשיר

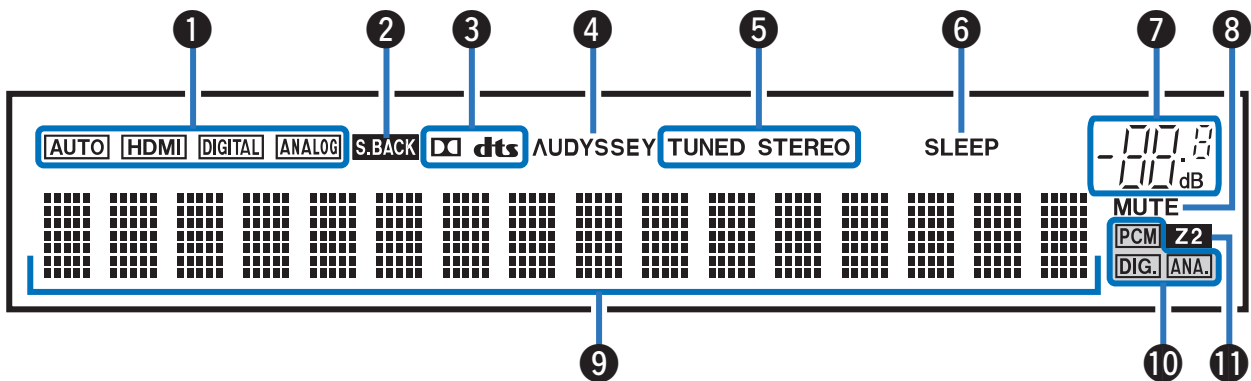

1 חיווי הכניסה הפעילה

2 חיווי רמקולים הקפיים אחוריים פעילים

3 חיווי הרכב וקידוד ערוצי פס הקול בכניסה הפעילה

4 Audyssey חיווי התאמה "חכמה" לאקוסטיקה של החדר

5 חיווי מקלט הרדיו:

TUNED חיווי מציאת תחנת רדיו משדרת

STEREO חיווי קליטת שידור סטראופוני

6 SLEEP חיווי הפעלת קוצב זמן לכיבוי

7 חיווי עוצמת הקול הכללית

8 MUTE חיווי השתקת קול

9 אזור מידע

10 חיווי סוג האות בכניסה הפעילה

11 ZONE2 חיווי הפעלת אזור נוסף

## גב המכשיר

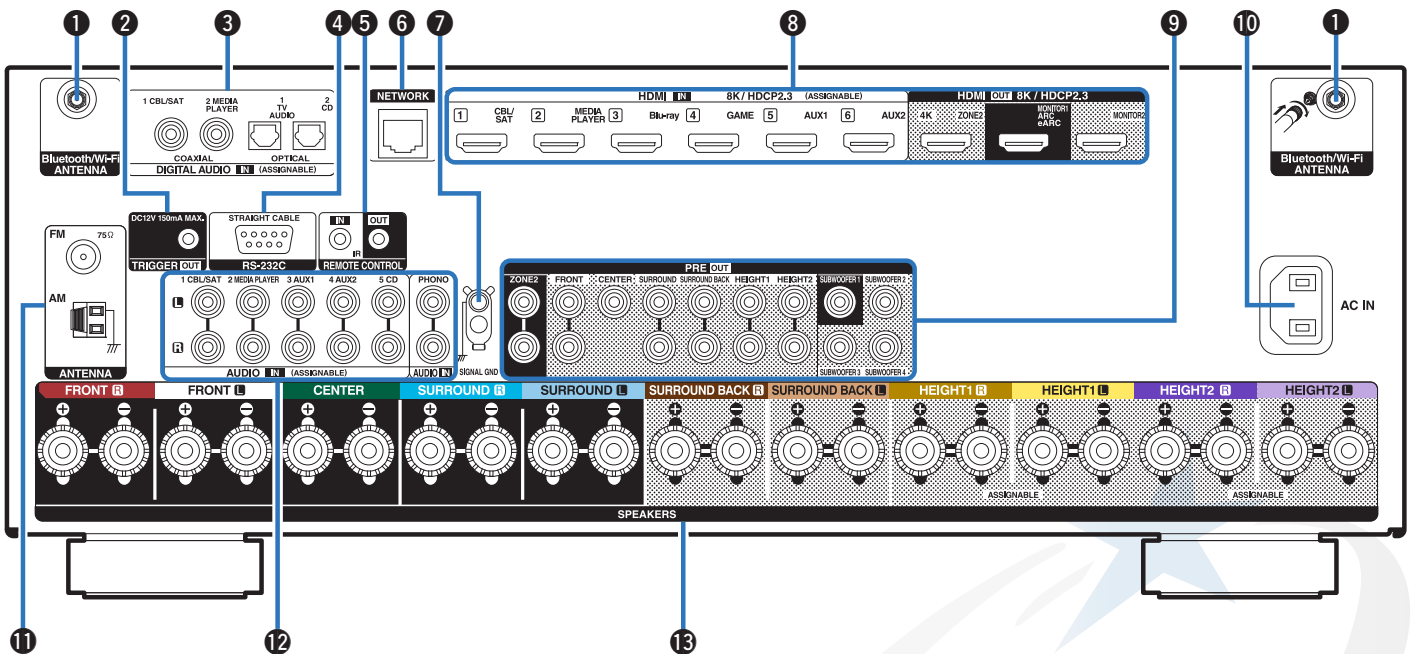

כניסות אודיו/וידאו דיגיטלי HDMI	HDMI	8	חיבור אנטנה לקישוריות בלוטות' ולתקשורת אלחוטית Wi-Fi	1
יציאות למגבר נפרד	PRE OUT	9	יציאת מתח 12 וולט להפעלת מכשיר תומך	2
חיבור לכבל חשמל	AC IN	10	כניסות אודיו דיגיטלי דרך כבל קואקסיאלי או אופטי	3
חיבורים לאנטנת FM/AM	ANTENNA	11	חיבור לשליטה קווית במכשיר	4
כניסות אודיו אנלוגי	AUDIO	12	חיבור כבל הארכה לחייושן עבור שלט רחוק אלחוטי	5
חיבורי רמקולים	SPEAKERS	13	חיבור לכבל רשת	6
			חיבור לכבל רשת	6
			הארקה חשמלית	7



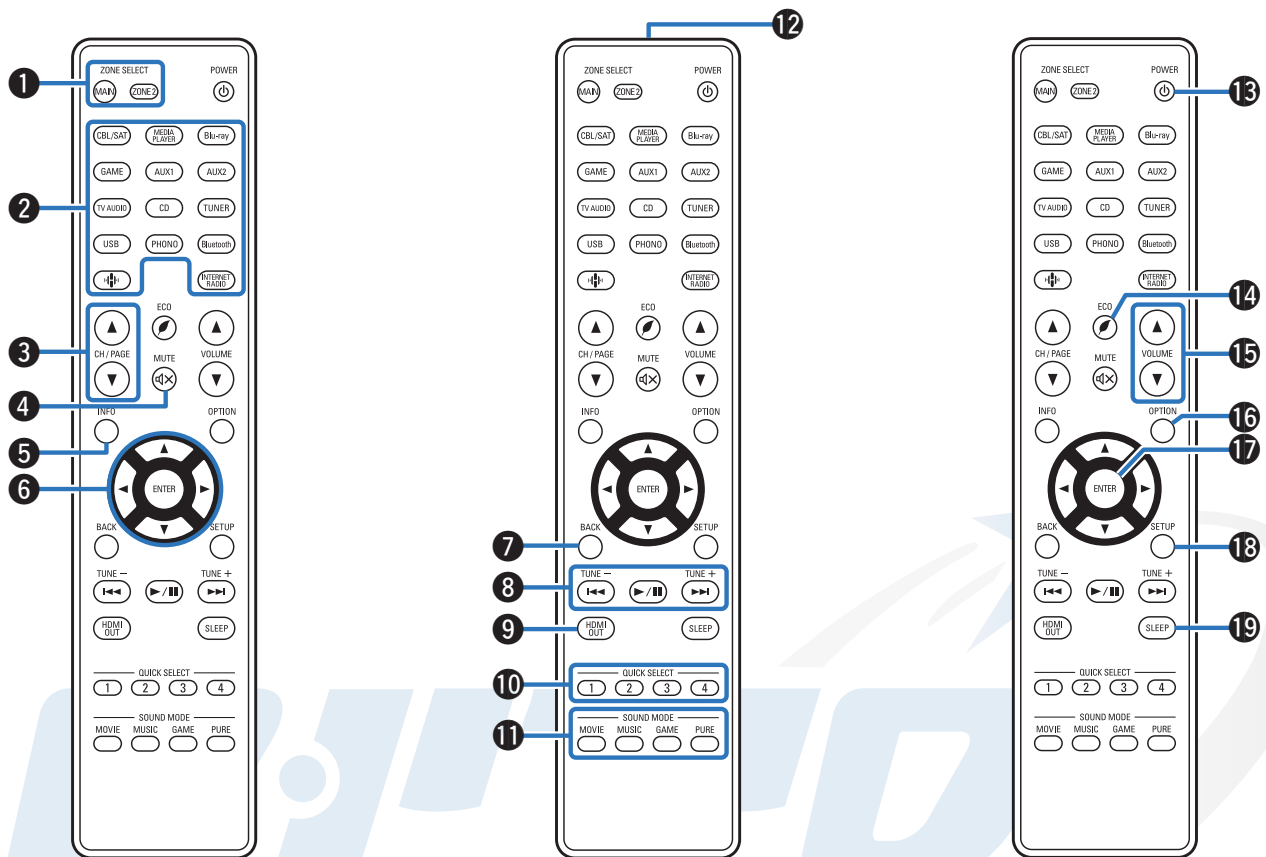

דפדוף בין סגנונות קול	SOUND MODE	11
משדר פקודות השלט רחוק לרסיבר		12
הדלקה למצב פעולה וכיבוי למצב המתנה	POWER	13
מצב פעולה חסכוני		14
כיוון עוצמת הקול	VOLUME	15
תפריט אפשרויות נוספות	OPTION	16
אישור בחירה	ENTER	17
פתיחת חלון תפריט הגדרות	SETUP	18
הפעלת קוצב זמן לכיבוי	SLEEP	19

בחירת האזור הנשלט	ZONE SELECT	1
בחירת מכשיר המחובר לכניסה		2
דפדוף בין תחנות רדיו השמורות בזכרון או בין עמודים	CH/PAGE	3
השתקת קול		4
הצגת חלון מידע על מסך הטלוויזיה	INFO	5
כפתור ניווט בתפריט		6
חזרה למסך תפריט קודם	BACK	7
כפתורי בקרת ניגון או סריקת תחנות (TUNE)		8
בחירת היציאה לטלוויזיה	HDMI OUT	9
בחירת מצב פעולה מוגדר מראש	QUICK SELECT	10

### קול הקפי

שני ערוצי הפורמט הסטראופוני הקלאסי (צד ימין וצד שמאל) אין בהם די כדי ליצור תחושת עומק. לצורך כך פותח פורמט פס קול הקפי ("סראונד") שכולל ערוצים נוספים המדמים יחד תחושת עומק מציאותית יותר. ערוצים אלה מושמעים באמצעות מערך רמקולים המקבל את שמו בהתאם לתצורת הרמקולים (מספרם ומיקומם). הרמקולים הקדמיים במערך זה אחראים לתחושת מיקום מקורות הקול בעוד הרמקולים הנוספים בונים את תחושת המרחב הן סביב המאזין והן לגובה כדי לאפשר שחזור מקסימלי של החווייה האקוסטית המקורית - אולם קונצרט, מגרש ספורט וכו'. פורמט הקול ההקפי הבסיסי מבוסס על 5 רמקולים: השמאלי, הימני והמרכזי מקדימה וההקפיים שמאל וימין מאחורה. יחד עם רמקול "סאב-וופר", תצורת רמקולים זו מכונה בשם: 5.1. השדרוג הבא של פורמט הקול ההקפי מכונה בשם 7.1 עם תוספת של זוג רמקולים הקפיים אחוריים.

תצורת 7.1

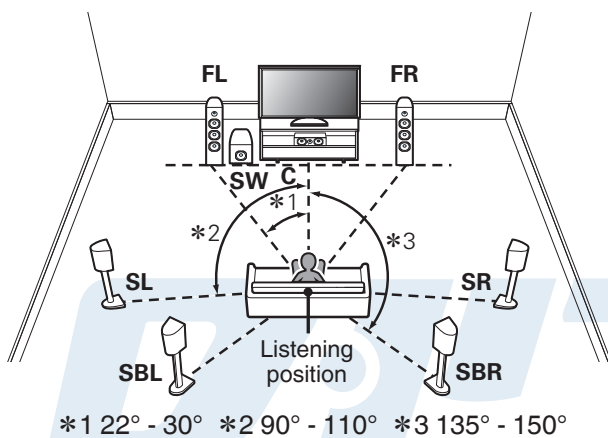

תצורת 5.1

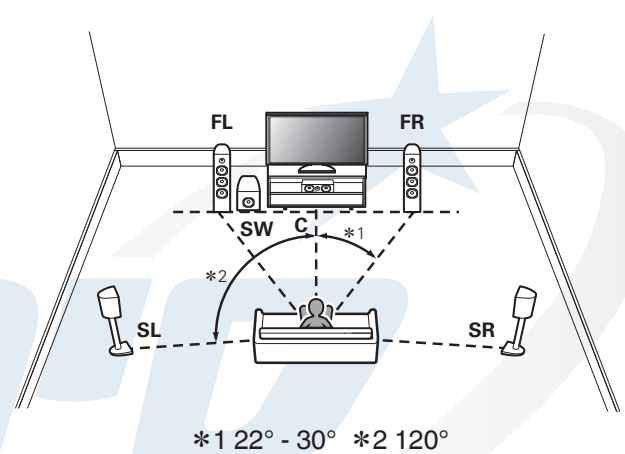

שידרוגים עכשוויים של פורמט הקול ההקפי מתבססים על פורמט 5.1 או 7.1 בתוספת אחד הסוגים הבאים של רמקולי גובה (Height Speaker). אלו הם רמקולים ייעודיים לשיחזור החזרות הקול המגיעות מלמעלה בזירת הארוע:

1. זוג רמקולים הממוקמים בגובה, מקדימה או מאחורה, תוך שהם מוטים מטה בזווית של 45 מעלות (פורמט 5.1.2 או 7.1.2 ערוצים).
  2. זוג רמקולים הבנויים להתקנה על התקרה מקדימה, באמצע או מאחורה (פורמט 5.1.2 או 7.1.2 ערוצים).
  3. זוג רמקולים נתמכים ע"י קידוד Dolby, הממוקמים מקדימה או מאחורה ובנויים להחזיר קול מהתקרה (פורמט 5.1.2 או 7.1.2 ערוצים).
- רמקול "סאב-וופר" יכול להצטרף לכל מערך רמקולים והוא זה שמוסיף את הספרה 1 מאחורי הנקודה. למשל: 5.1.
  - רמקול "סאב-וופר" נוסף (במקום שימוש בזוג הרמקולים ההקפי אחורי של פורמט 7.1) ישנה את שם הפורמט ל- 5.2.

## אפיון כל רמקול על פי מיקומו

רמקולים סטנדרטיים	
להפקת קול סטראופוני.	<b>FL</b> קדמי שמאלי
	<b>FR</b> קדמי ימני
להשמעת קולות הדיבור.	<b>C</b> מרכזי
להפקת קול הקפי (surround).	<b>SL</b> הקפי שמאלי
	<b>SR</b> הקפי ימני
להפקת קול הקפי עם תחושת עומק מציאותית יותר.	<b>SBL</b> הקפי אחורי שמאלי
	<b>SBR</b> הקפי אחורי ימני
להפקת אפקטים בתדרים (צלילים) נמוכים.	<b>SW</b> "סאב-וופר"

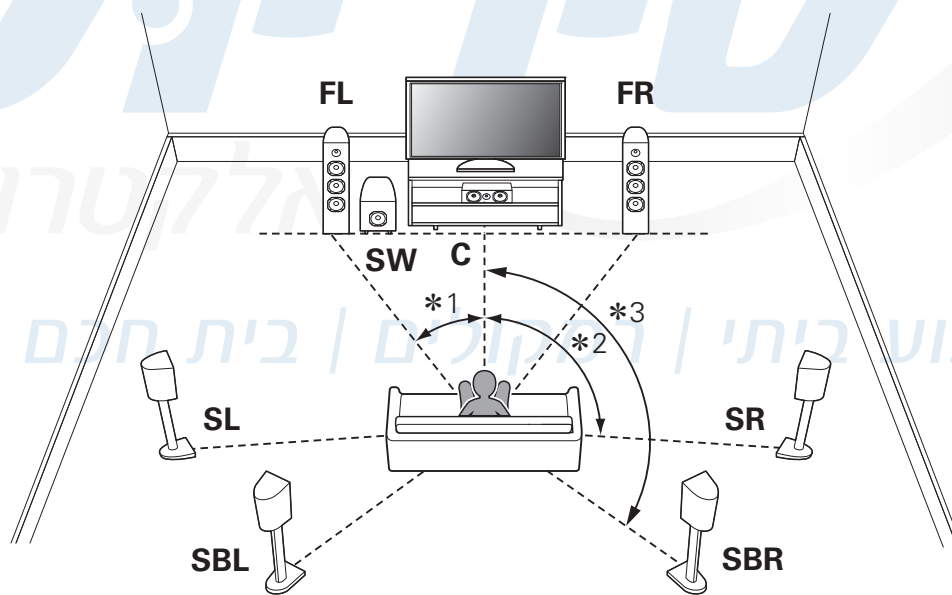

\*1 22° - 30° \*2 90° - 110° \*3 135° - 150°

## חיבור רמקולים

רמקולים תקרתיים		
רמקולים המותקנים קרוב לתקרה מעל הרמקולים הקדמיים ומופנים מעט מטה, להפקת קול הקפי גם לגובה.	קדמי גבוה שמאלי	<b>FHL</b>
	קדמי גבוה ימני	<b>FHR</b>
רמקולים להתקנה תקרתית מקדימה.	תקרתי קדמי שמאלי	<b>TFL</b>
	תקרתי קדמי ימני	<b>TFR</b>
רמקולים להתקנה תקרתית באמצע החדר מעל המאזין.	תקרתי אמצעי שמאלי	<b>TML</b>
	תקרתי אמצעי ימני	<b>TMR</b>
רמקולים להתקנה תקרתית מאחורה.	תקרתי אחורי שמאלי	<b>TRL</b>
	תקרתי אחורי ימני	<b>TRR</b>
רמקולים להפקת קול הקפי עם תחושת גובה מציאותית יותר.	אחורי גבוה שמאלי	<b>RHL</b>
	אחורי גבוה ימני	<b>RHR</b>
רמקולים משלימים מהצד להפקת קול הקפי מרחבי.	הקפי אחורי גבוה שמאלי	<b>SHL</b>
	הקפי אחורי גבוה ימני	<b>SHR</b>
להשמעת קולות הדיבור עם תחושת גובה מציאותית יותר.	מרכזי גבוה	<b>CH</b>
רמקול משלים לתחושת קול הקפי מרחבי אופטימלי.	הקפי תקרתי	<b>TS</b>

קולנוע ביתי | רמקולים | בית חכם | גיימינג

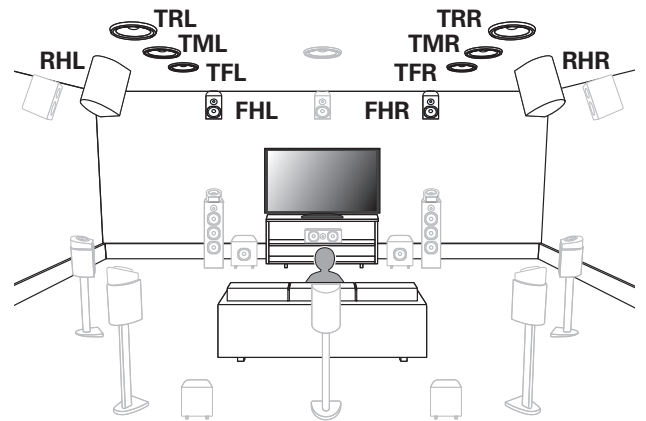
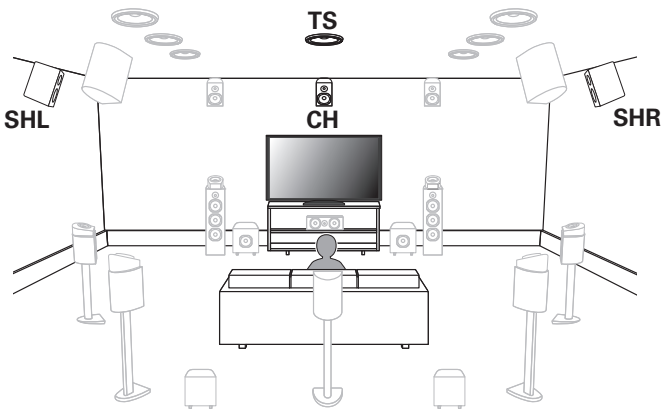

## מבט מהצד

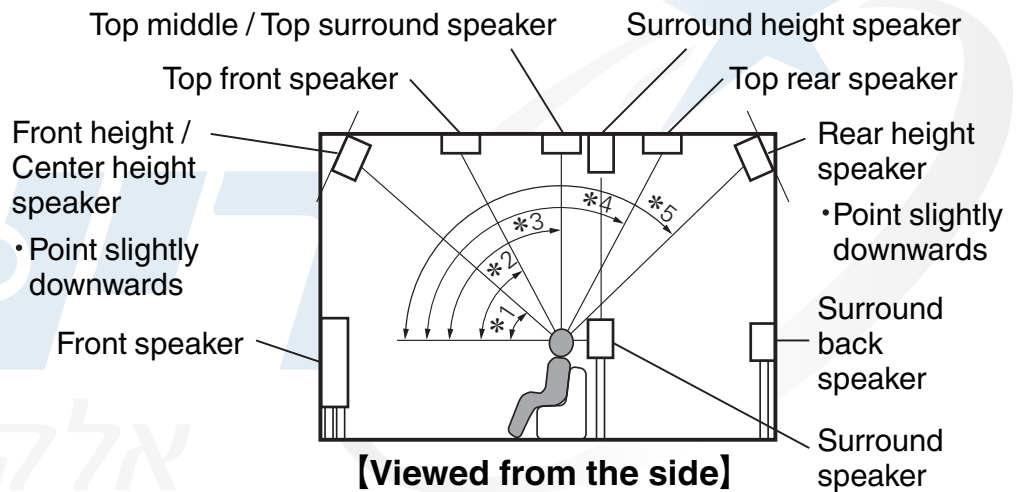

\*1 30° - 45°

\*2 30° - 55°

\*3 65° - 100°

\*4 125° - 150°

\*5 135° - 150°

קולנוע בתיקון מקולים / בית חכם / גיימינג

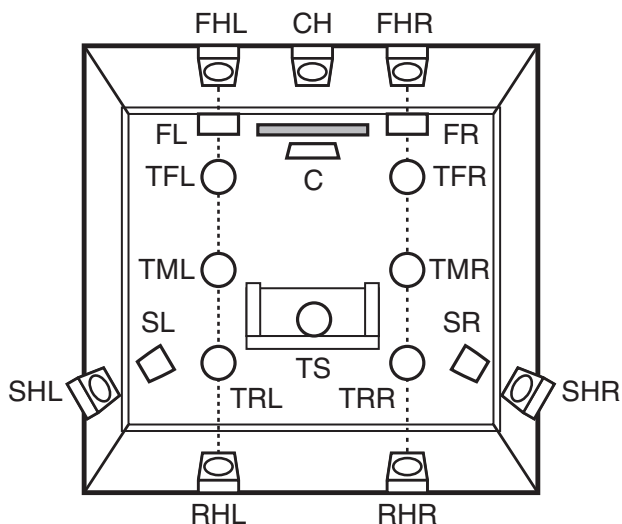

**[Viewed from the top]**

## מבט על

## רמקולים תומכי דולבי אטמוס

FRONT Dolby Atmos Enabled תומכי דולבי אטמוס קדמיים.	דולבי אטמוס קדמי שמאלי	<b>FDL</b>
	דולבי אטמוס קדמי ימני	<b>FDR</b>
SURROUND Dolby Atmos Enabled תומכי דולבי אטמוס הקפיים.	דולבי אטמוס הקפי שמאלי	<b>SDL</b>
	דולבי אטמוס הקפי ימני	<b>SDR</b>
Back Dolby Atmos Enabled תומכי דולבי אטמוס אחורי.	דולבי אטמוס אחורי שמאלי	<b>BDL</b>
	דולבי אטמוס אחורי ימני	<b>BDR</b>

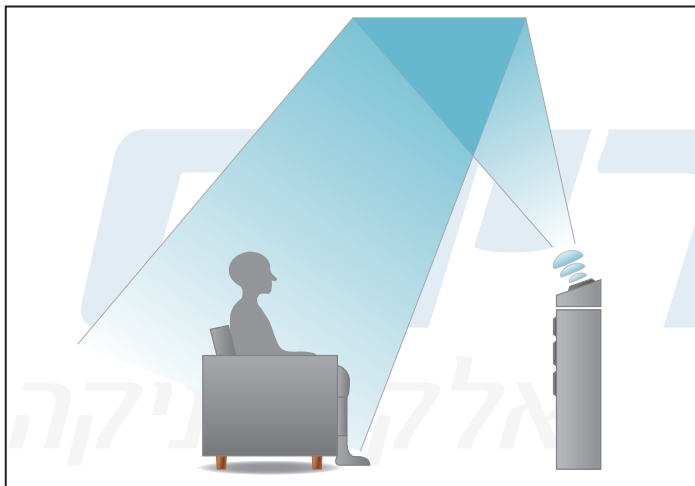

רמקולים תומכי Dolby Atmos מנצלים החזרות קול מהתקרה כדי לתת תחושה של קול המגיע מלמעלה למרות שמקורו ברמקולים המונחים על הרצפה ללא צורך בהתקנת רמקולים על התקרה.

קולנוע ביתי | רמקולים | בית חכם | גיימינג

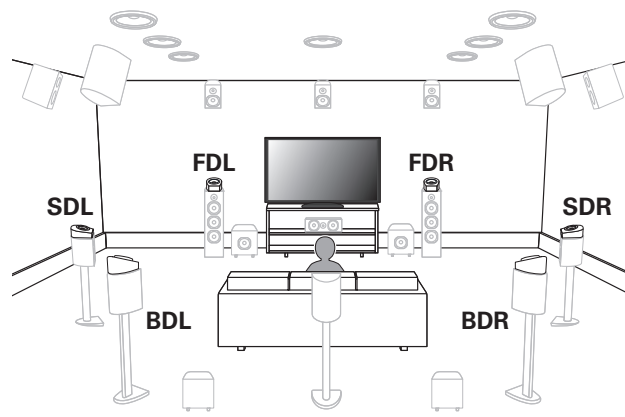

### חיבור רמקול "סאב-וופר" (עד 4 רמקולים)

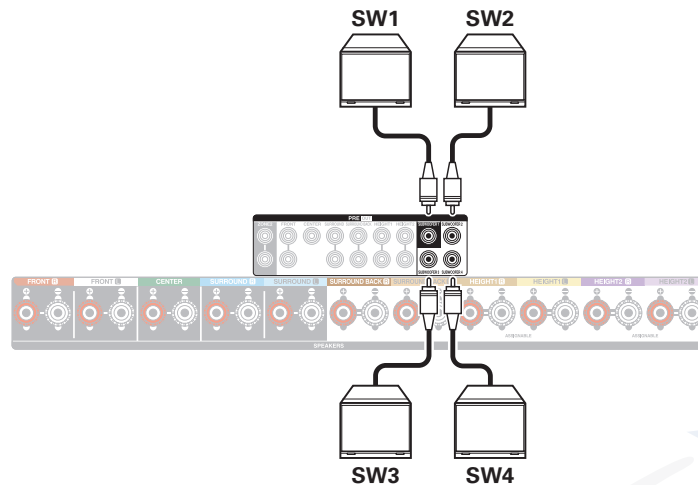

### התאמה לתצורת מערך הרמקולים

כאשר משתמשים בתצורת מערך רמקולים הכוללת רמקולים גבוהים, תקרתיים, מחזירי קול או אזור נוסף, יש להגדיר זאת בהתאמה באמצעות תפריט ההגדרות:

Speakers ▶ Manual Setup ▶ Amp Assign ▶ Assign Mode

### התאמה לעכבת הרמקולים

הגדרת היצרן היא 8 אוהם. אם עכבת הרמקולים המחוברים לרסיבר היא 4 או 6 אוהם, יש להגדיר אותה בהתאמה באמצעות כפתורי גוף המכשיר:

1. לחצו בו זמנית על כפתור ZONE2 SOURCE ועל כפתור STATUS במשך 3 שניות. מוצגת הכתובית "V.Format: PAL".
2. לחצו 3 פעמים על כפתור DIMMER. מוצגת הכתובית: "Sp. Imp. <8ohms>".
3. בחרו באמצעות כפתורי TUNER PRESET CH פלוס או מינוס, בעכבה המתאימה: 4 או 6 או 8 אוהם.
4. אשרו בלחיצה על כפתור STATUS.

### שימו לב

- חברו לחשמל רק לאחר השלמת חיווט הרמקולים!
- הקפידו על התאמת ערוצי הסטריאו: שמאל - L וימין - R!
- הקפידו על הקוטביות הנכונה: +/-!
- אם קצות הגידים אינם חשופים, קלפו את הבידוד בקצות הגידים ופתלו את החלק החשוף.
- הקפידו להשחיל את קצות הגידים החשופים עד הסוף.
- הקפידו שקצות הגידים החשופים לא יגעו זה בזה למניעת קצר!
- הקפידו לסמן את הכבלים באמצעות המדבקות המסופקות.

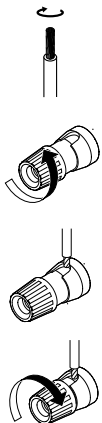

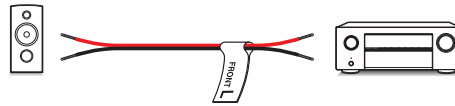

Speaker	Color
FRONT L	White
FRONT R	Red
CENTER	Green
SURROUND L	Light Blue
SURROUND R	Blue
SURROUND BACK L	Beige
SURROUND BACK R	Brown
FRONT HEIGHT L	Light Yellow
FRONT HEIGHT R	Yellow
TOP FRONT L	Light Yellow
TOP FRONT R	Yellow
TOP MIDDLE L	Light Purple
TOP MIDDLE R	Purple
TOP REAR L	Light Purple
TOP REAR R	Purple
SURROUND HEIGHT L	Light Purple
SURROUND HEIGHT R	Purple
REAR HEIGHT L	Light Purple
REAR HEIGHT R	Purple
TOP SURROUND	Beige
CENTER HEIGHT	Brown
FRONT DOLBY L	Light Yellow
FRONT DOLBY R	Yellow
SURROUND DOLBY L	Light Purple
SURROUND DOLBY R	Purple
BACK DOLBY L	Light Purple
BACK DOLBY R	Purple
SUBWOOFER 1	Black
SUBWOOFER 2	Black
SUBWOOFER 3	Black
SUBWOOFER 4	Black



## דוגמאות לחיבור בפועל

תצורת 11.4 של ברירת מחדל

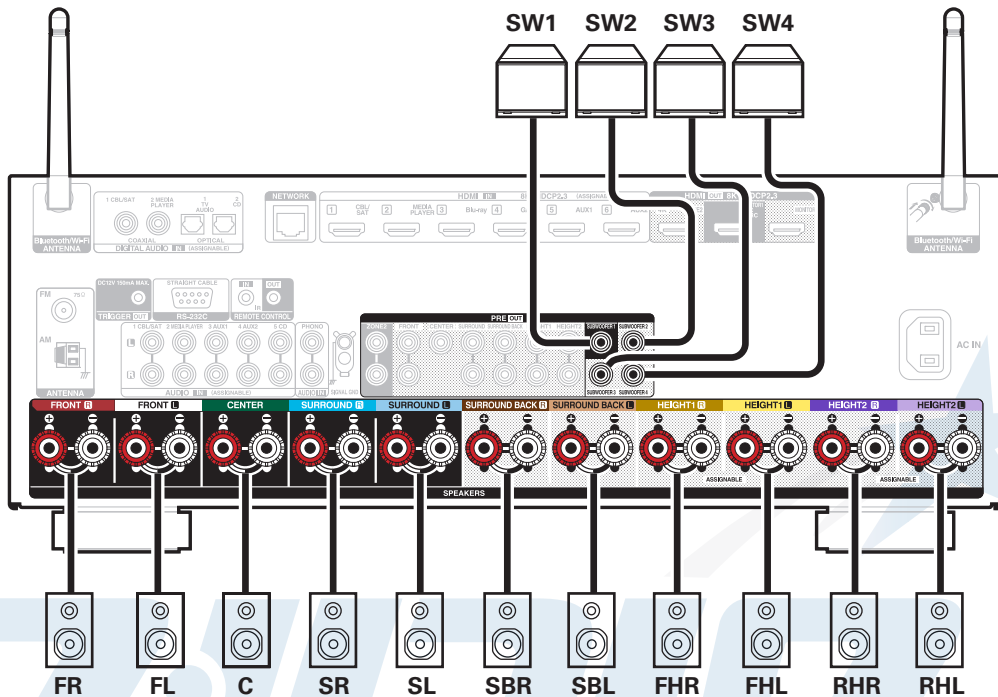

חיבור מגבר חיצוני

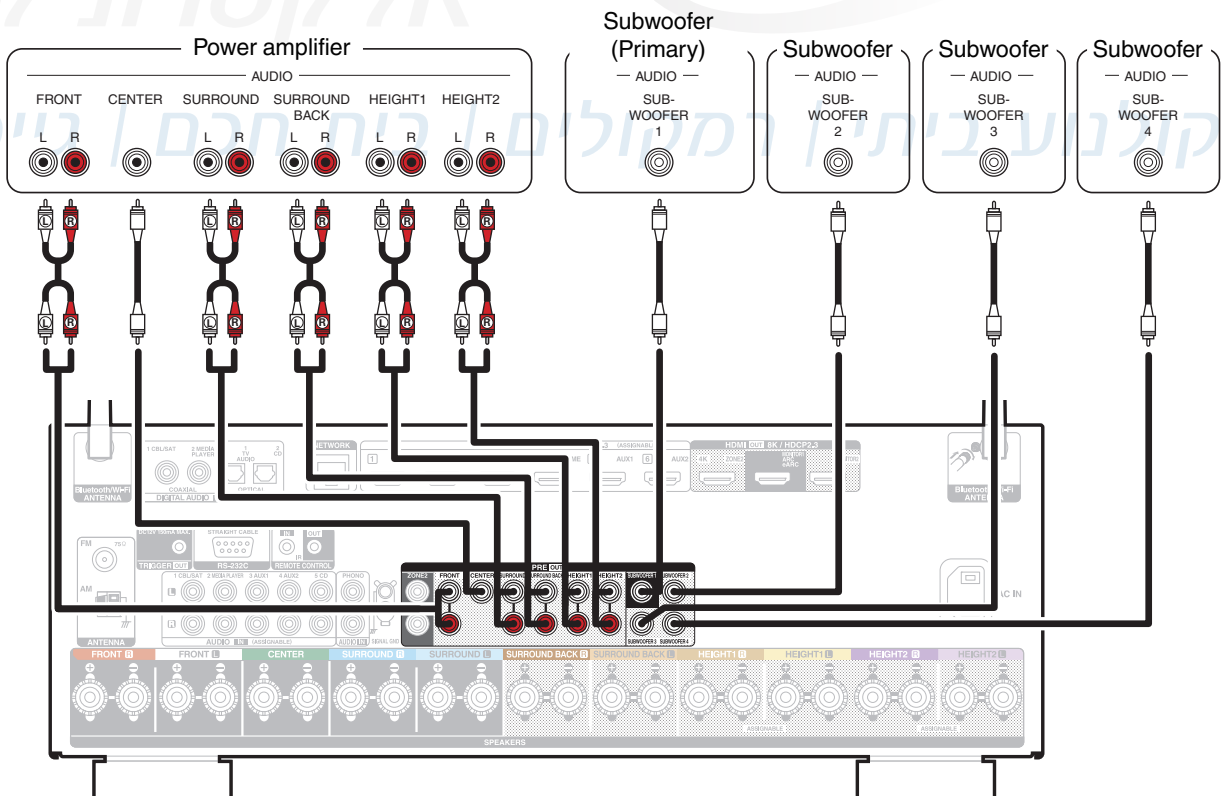

## דוגמאות לחיבור בפועל

תצורת 7.1 עם רמקולים קדמיים גבוהים

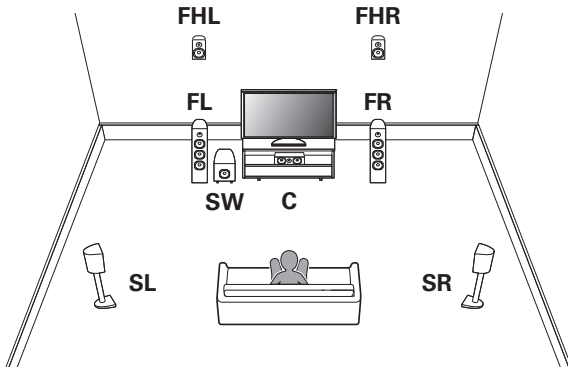

תצורת 7.1 עם רמקולים הקפיים אחוריים

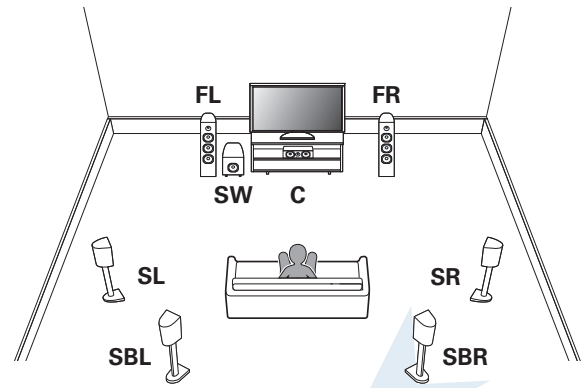

תצורת 9.1 עם שני זוגות רמקולים קדמיים גבוהים

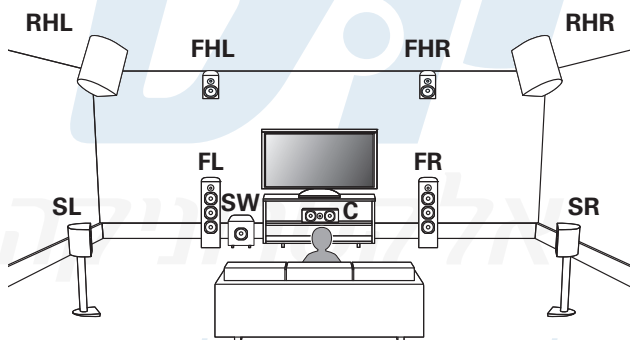

תצורת 9.1 עם רמקולים הקפיים אחוריים וקדמיים גבוהים

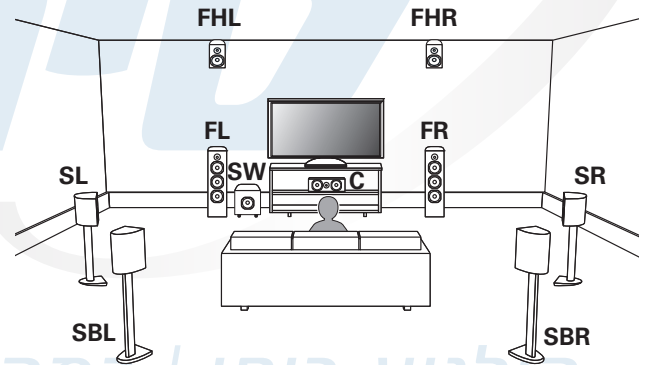

תצורת 11.1 עם רמקולים הקפיים אחוריים ושני זוגות רמקולים גבוהים

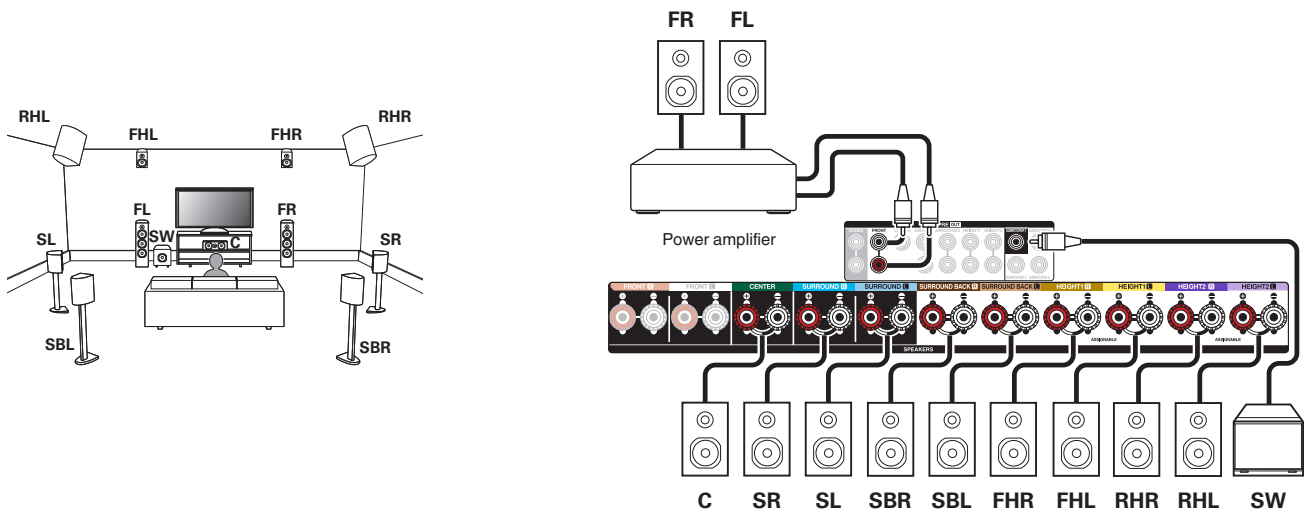

## דוגמאות לחיבור בפועל

תצורת 11.1 עם שלוש זוגות רמקולים גבוהים

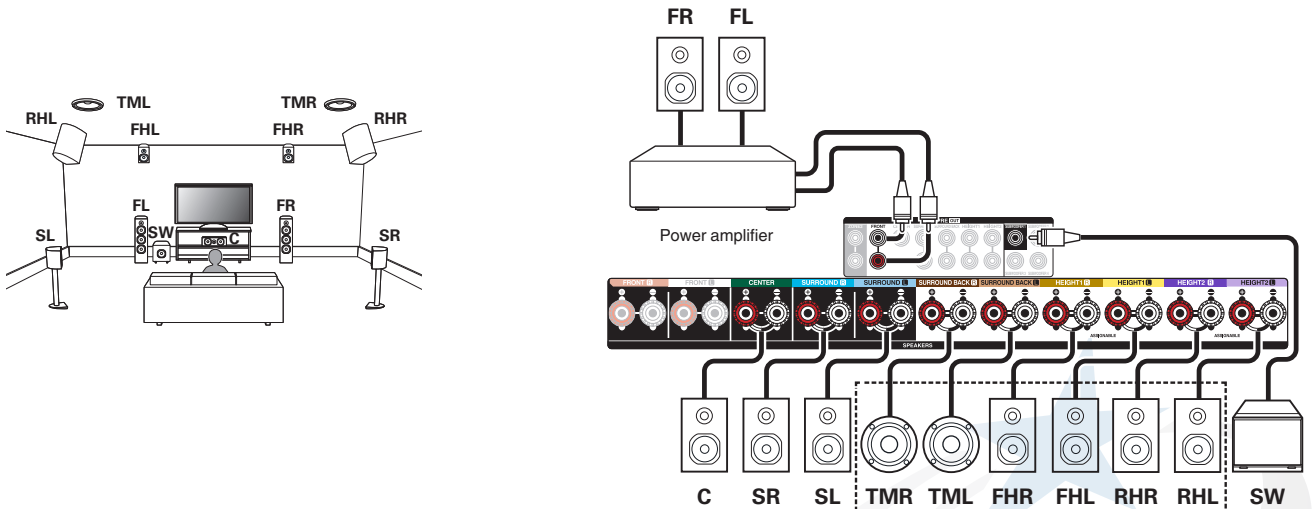

תצורת Auro-3D 11.1

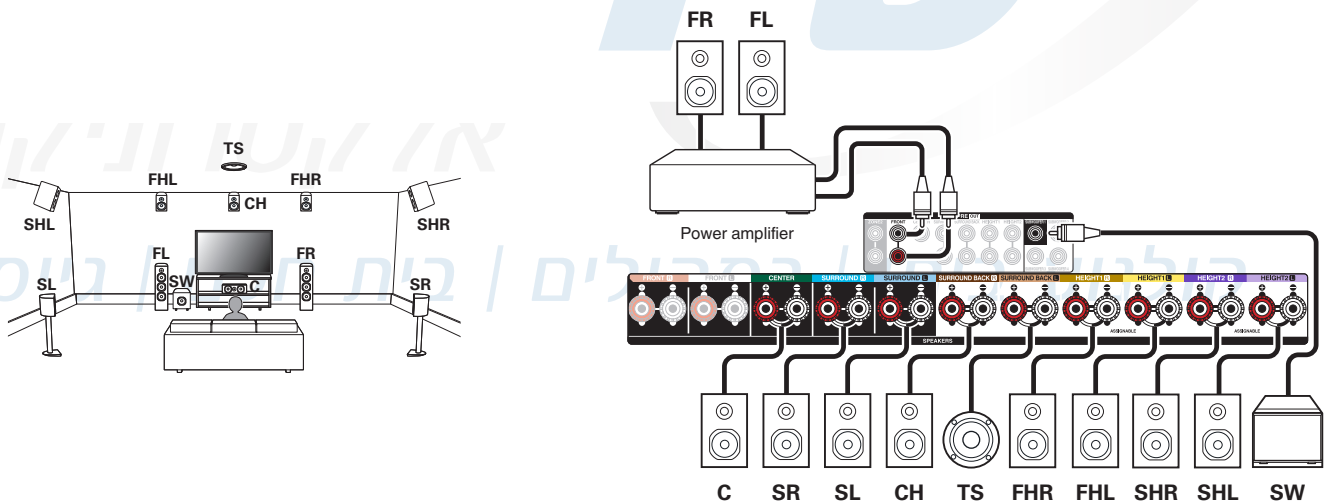

## דוגמאות לחיבור בפועל

### תצורת 7.1 כאשר הרמקולים הקדמיים בחיבור Bi-amp

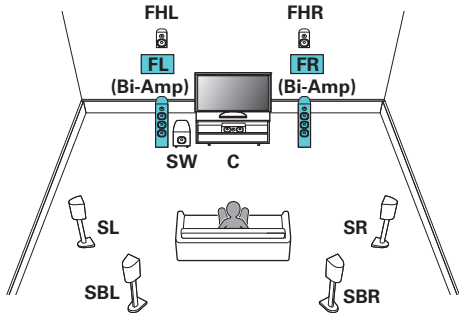

בשיטת החיבור (Bi-amping) מזינים יחידת רמקולים בשני כבלים שאחד מגיע ממגבר הצלילים הנמוכים (באסים) אל הרמקול שבנוי להפיק צלילים נמוכים ("וופר") והשני מגיע ממגבר הצלילים הגבוהים ("טראבל") אל הרמקול שבנוי להפיק צלילים גבוהים ("טוויטר").

כאשר משתמשים בשיטה זו יש לוודא קודם שהרמקולים אכן תומכים בשיטה זו. לאחר מכן יש להסיר את המגשר המחובר בין ה"וופר" וה"טוויטר" ביחידת הרמקולים ולהגדיר בהתאם את יציאות הרסיבר.

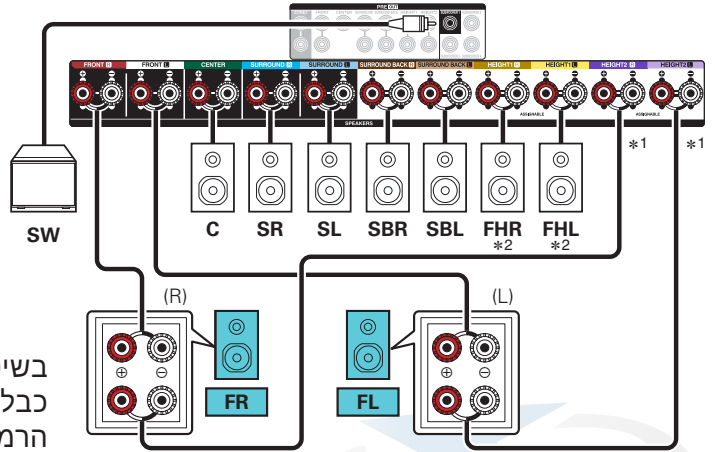

### תצורת 7.1 עם זוג נוסף של רמקולים קדמיים

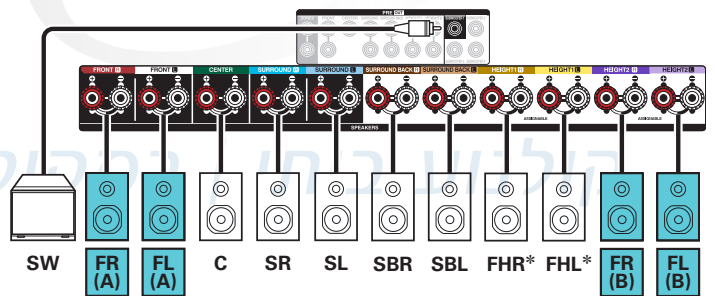
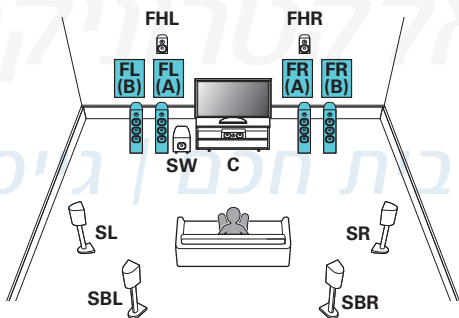

## דוגמאות לחיבור בפועל



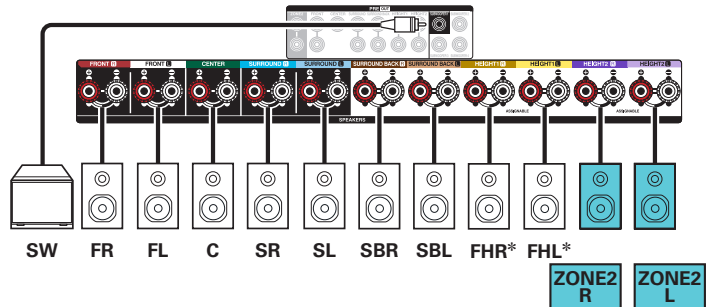
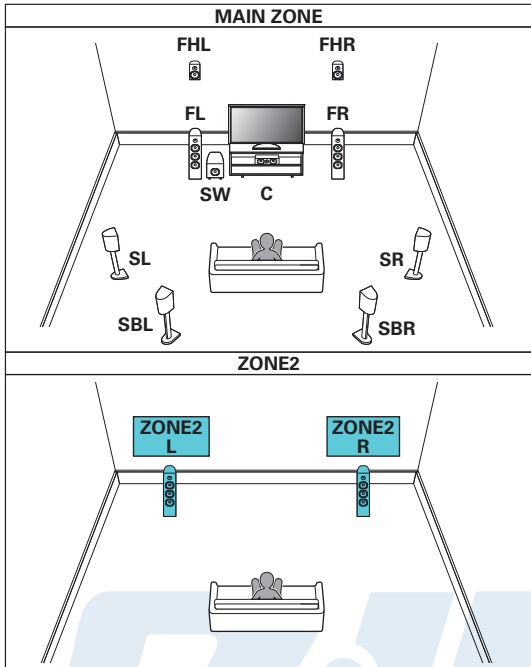

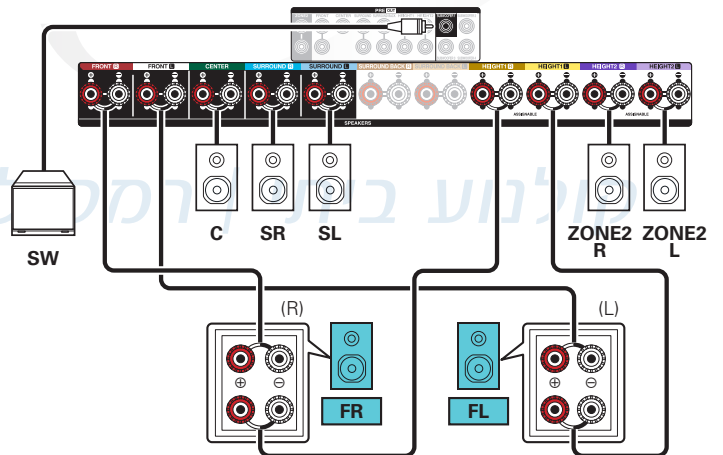
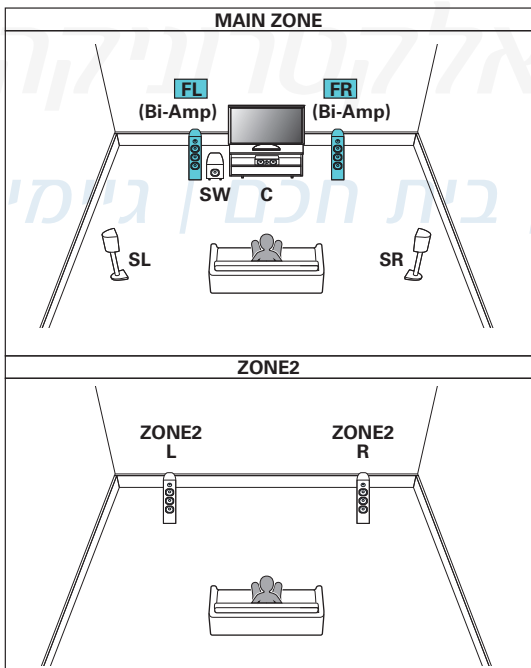

תצורת 7.1 עם חיבור סטראופוני לאזור נוסף

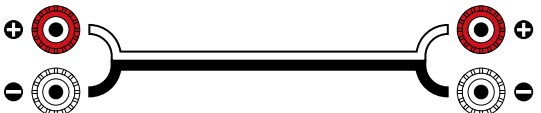

תצורת 5.1 עם חיבור Bi-amp ועם חיבור סטראופוני לאזור נוסף



## סוגי חיבורים (הכבלים אינם מסופקים)

	<p>כבל לרמקולים הרגילים</p>	<p><b>רמקולים</b></p>
	<p>כבל לרמקול "סאב-וופר"</p>	
	<p>חיבור HDMI לאודיו ולוידאו דיגיטלי (סטנדרטי או HD) מעביר את הוידאו בצורה האיכותית ביותר וגם הפשוטה ביותר לשימוש משום שהוא מעביר במקביל לוידאו גם את האודיו. חיבור HDMI בין מכשירים תומכי HDMI CEC (תקן בקרה למכשירי אלקטרוניקה ביתיים) מאפשר גם שליטה הדדית ביניהם.</p>	<p><b>וידאו ואודיו</b></p>
	<p>חיבור אודיו דיגיטלי התומך בפורמטים של קול הקפי ("סראונד") דרך כבל קואקסיאלי.</p>	<p><b>אודיו</b></p>
	<p>חיבור אודיו דיגיטלי התומך בפורמטים של קול הקפי ("סראונד") דרך כבל אופטי.</p>	
	<p>חיבור אודיו אנלוגי סטריאופוני דרך זוג שקעים נפרדים בצבעים אדום ולבן. יש להקפיד על התאמת צבעי המחברים ולהיזהר מהצלבה ביניהם! אם למכשיר החיצוני חיבור אודיו אנלוגי יחיד ("מונו"), יש לחברו לכניסת/יציאת שמאל (L).</p>	
	<p>חיבור לכבל רשת LAN המחבר את הרסיבר לנתב ("ראוטר").</p>	<p><b>אחר</b></p>

## אופן החיבור

- בדרך כלל קיימת יותר מאפשרות חיבור אחת בין שני מכשירים ויש לשים לב לדברים הבאים:
- הקפידו לכבות את שני המכשירים ולנתק אותם מהחשמל לפני חיבור כבלי וידאו ואודיו.
- בדרך כלל צריך להעביר וידאו ואודיו באמצעות כבלים נפרדים. מובן שאם מדובר בנגן אודיו בלבד, אין צורך בכבל וידאו. יש חיבורים, כמו HDMI, שמעבירים וידאו ואודיו בכבל יחיד. קיימת אפילו אפשרות שחיבור HDMI יעביר את אות הקול דו סטרית אם המכשירים המחוברים תומכים בערוץ קול חוזר (ARC) וכך נחסך חיבור אודיו נוסף.
- שימו לב שלא להתבלבל בין היציאות מהמכשיר (OUT) לבין הכניסות אליו (IN). מובן שכל כבל צריך לחבר בין יציאה לכניסה המקבילה במכשיר השני.
- יש להעדיף את החיבורים האיכותיים ביותר האפשריים. החיבורים שמעבירים אותות תמונה (וידאו) וקול (אודיו) דיגיטליים, הם יותר איכותיים מהאנלוגיים. בחיבורים האנלוגיים, וידאו "קומפוננט" (מקבץ של 3 שקעים נפרדים בצבעים אדום, ירוק וכחול) הוא יותר איכותי מוידאו "קומפוזיט" (שקע יחיד המסומן בד"כ בצבע צהוב). שימו לב! המשמעות של שימוש בחיבורים פחות איכותיים הוא לא רק קבלת תמונה וקול פחות איכותיים אלא גם חסימת אפשרויות! למשל: חיבור שאינו HDMI לא יעביר שליטה הדדית או וידאו 3D, חיבור אודיו אנלוגי מונו או סטראו, לא יעביר קול הקפי ("סראונד") וחיבור וידאו "קומפוזיט" לא יעביר וידאו HD.
- ייתכן מצב שהמחברים ("קונקטורים") בשני המכשירים אינם זהים למרות שמדובר באותם אותות. למשל: חיבור אודיו אנלוגי סטראופוני יכול להיות בצורת זוג שקעים RCA בצבעים אדום ולבן או בצורת שקע PL יחיד. במקרים כאלה יש צורך במתאם או בכבל (שלפעמים מסופק עם המכשיר) שקצה אחד שלו הוא בצורה שונה מהקצה השני.
- יש לוודא בהגדרות המכשיר (דרך התפריט) שהחיבור מאופשר (לא חסום) וגם מוגדר נכון בהתאמה למכשיר השני.

כאשר יש מגוון כניסות כל כך גדול, לא פשוט לבחור בכניסה הרצויה. לצורך כך, יש לרסיבר זה כפתורים ייעודיים לבחירת מכשירים (נגנים או מקורות אחרים) המחוברים לכניסות שלו. בכל כפתור כזה, למשל: CBL/SAT או DVD, נשמרות הגדרות כניסת הוידאו וכניסת האודיו ברסיבר אליהן מחובר אותו מכשיר. כאשר לוחצים על הכפתור עם שם המכשיר, הרסיבר בוחר אוטומטית באותן כניסות. היצרן הגדיר מראש אפשרויות נפוצות של שיוך כניסות למכשירים אך חשוב מאד לוודא את השיוך הנכון לפי החיבור בפועל. כאשר כניסת האודיו או הוידאו שונה מהכניסה אותה הגדיר היצרן לאותו כפתור, חשוב מאד לשייך מחדש את הכניסות הנכונות שייבחרו בעת הלחיצה על אותו כפתור. שיוך זה נעשה בתפריט Input Assign (ראו בסעיף: תפריט הרסיבר שבהמשך המדריך).

	[ HDMI ]	[ DIGITAL ]	[ ANALOG ]	[ INPUT MODE ]
CBL/SAT	1	COAX1	1	AUTO
Media Player	2	COAX2	2	AUTO
Blu-ray	3	-	-	HDMI
Game	4	-	-	HDMI
AUX1	5	-	3	AUTO
AUX2	6	-	4	AUTO
TV Audio	-	OPT1	-	DIGITAL
CD	-	OPT2	5	AUTO

Set Defaults

Changes HDMI input assignments.

## חיבור טלוויזיה

חיבור האודיו לטלוויזיה תלוי בתמיכת הטלוויזיה באודיו חוזר. תמיכה בערוץ אודיו חוזר ARC דרך כבל HDMI חוסכת כבל אודיו מאחר ואת קול או תמונה יוכל לעבור בכבל HDMI באופן דו סטרי: בכיוון אחד זורם באותו כבל וידאו המגיע מהרסיבר לטלוויזיה (ועליו גם חלון מידע מהרסיבר) ובכיוון השני אודיו הנקלט בטלוויזיה זורם לרסיבר. אם בטלוויזיה אין חיבור HDMI ARC לחבר כבל אודיו נפרד (רצוי כבל לאודיו דיגיטלי) שיעביר את פס הקול הנשמע בטלוויזיה אל הרסיבר להשמעה ברמקולים המחוברים אליו. וודאו בתפריטי המכשירים שאפשרות זו מופעלת (ARC - On)!

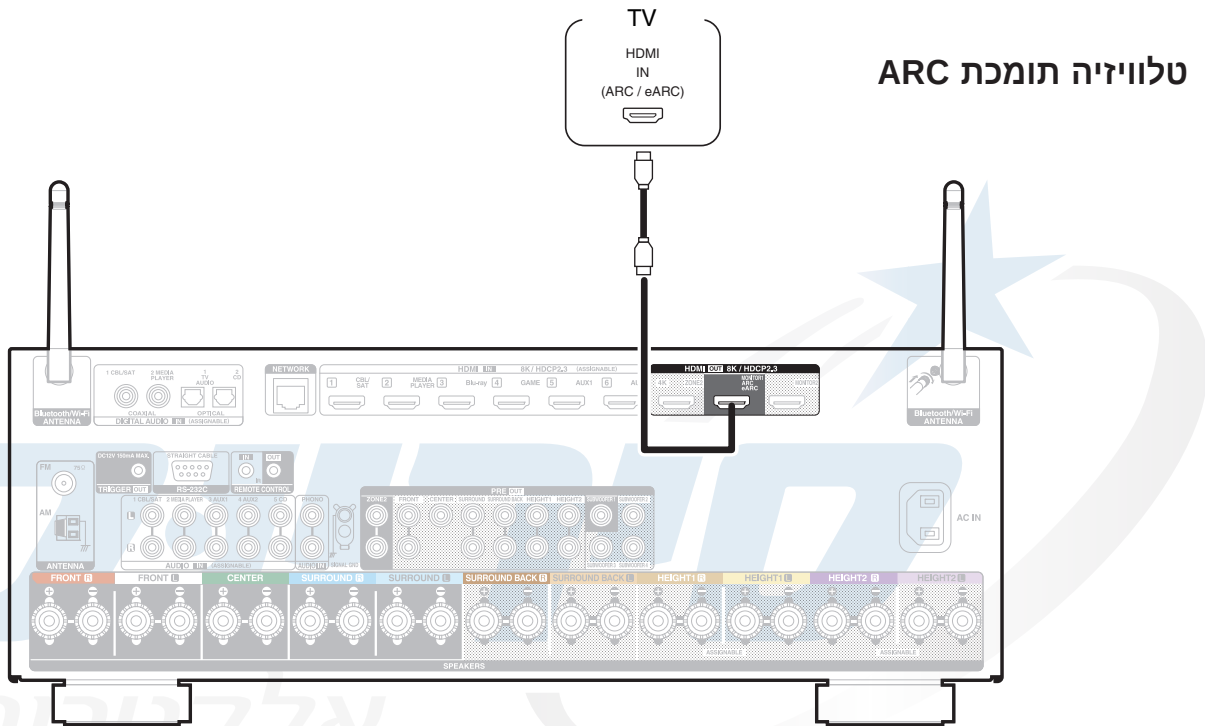

### טלוויזיה שאינה תומכת ARC | רמקולים | גיימינג

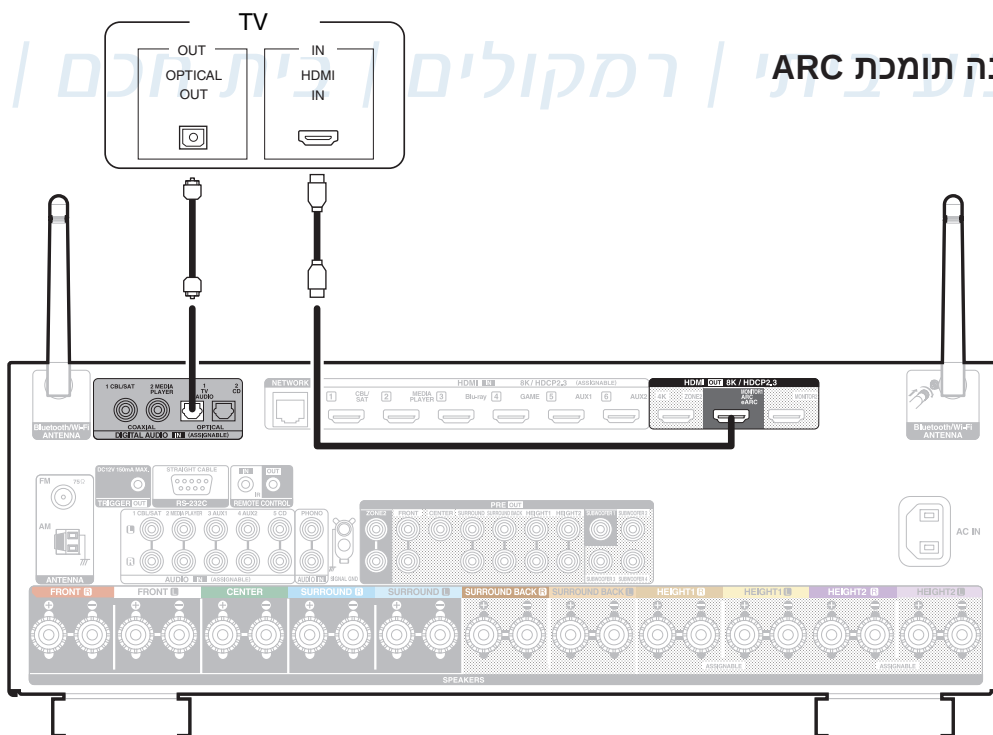



ללא יציאת HDMI

או

עם יציאת HDMI

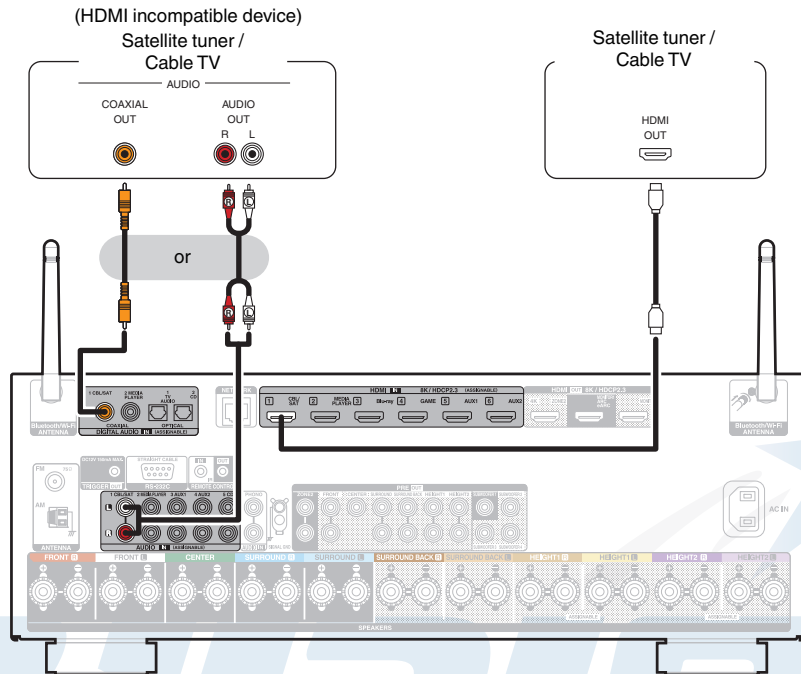

ללא יציאת HDMI

או

עם יציאת HDMI

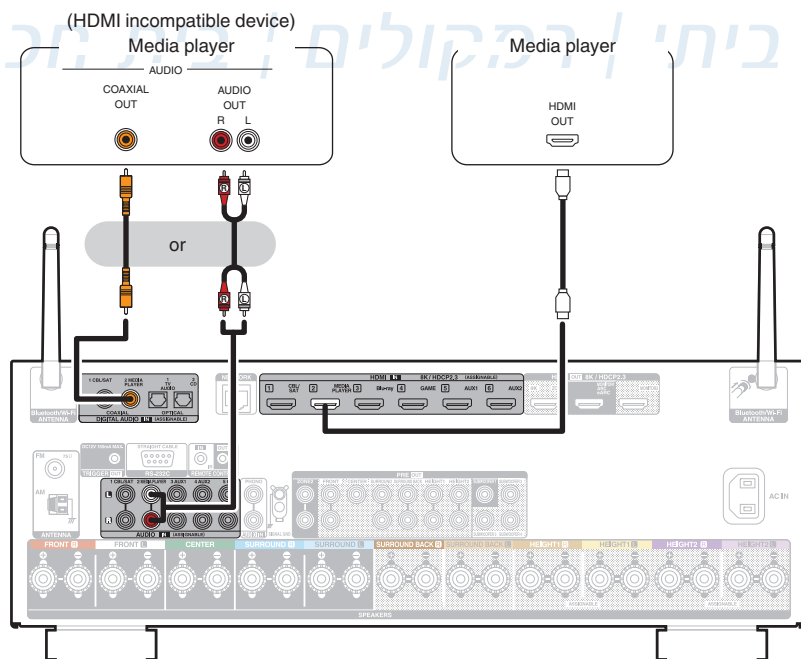

חיבור נגן או קונסולת משחקים תואם 8K

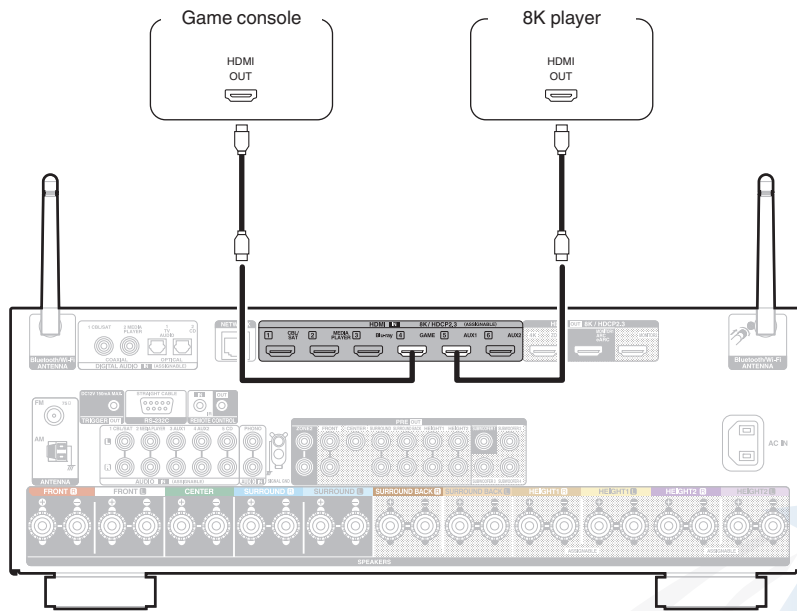

חיבור פטפון

יש להקפיד על ביצוע הארקה!

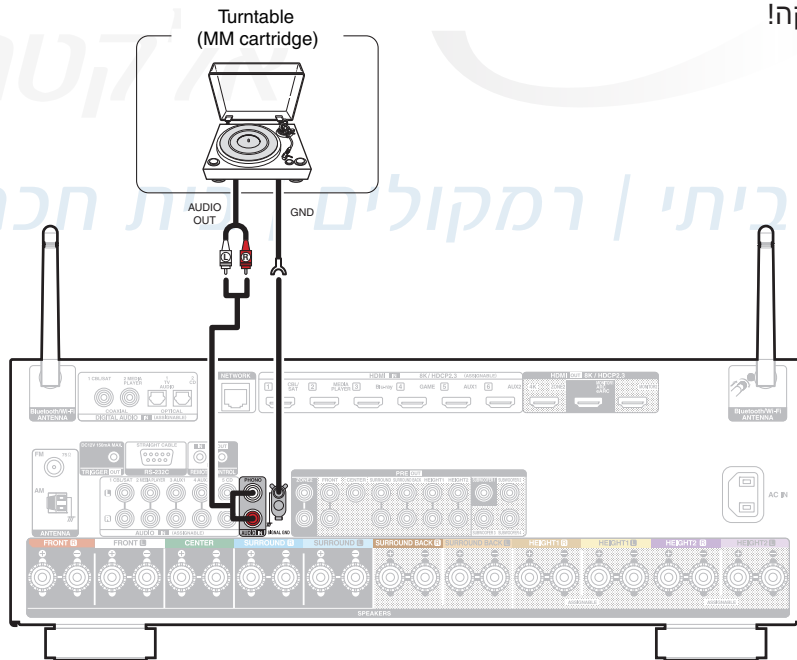

## חיבור אנטנת FM/AM

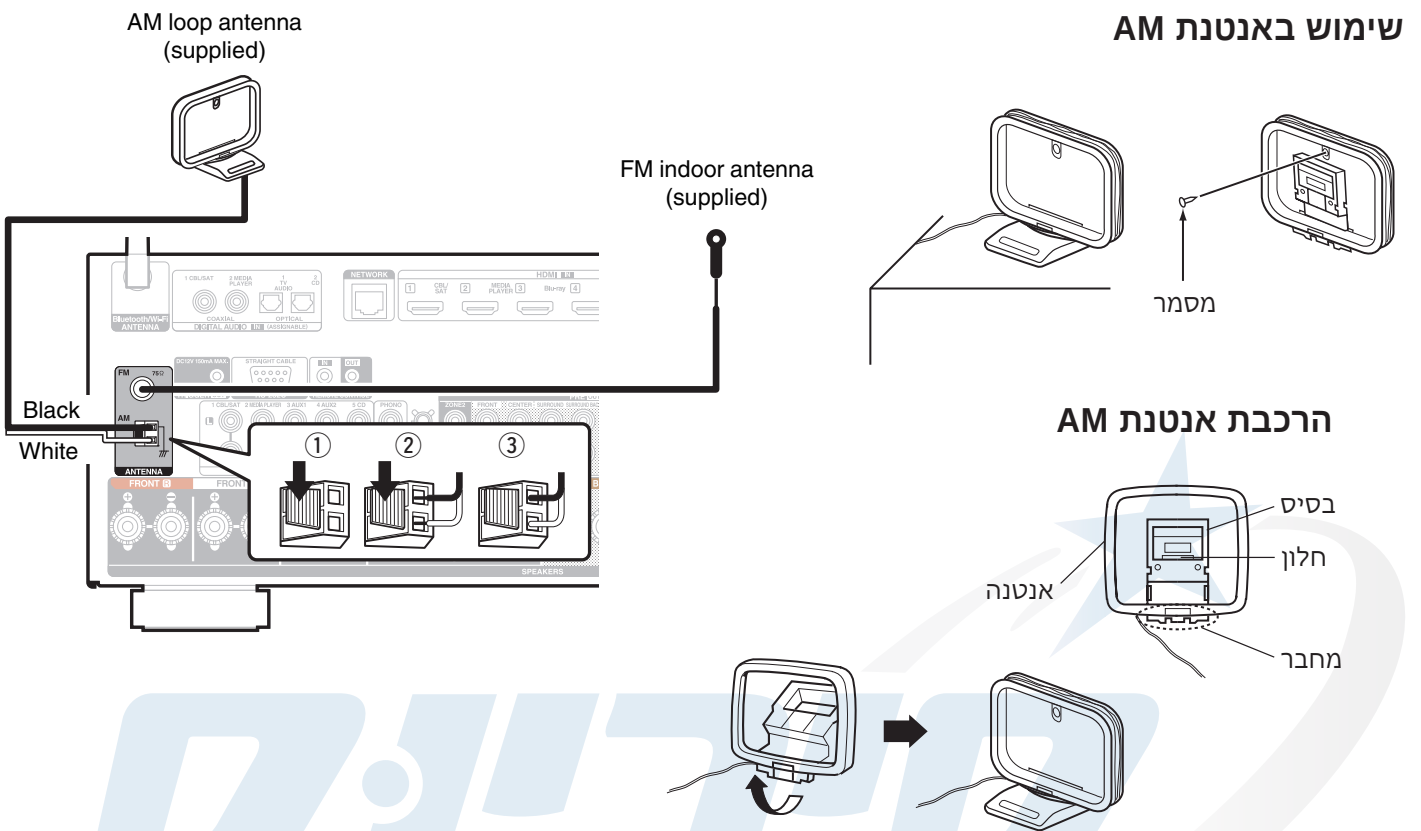

## חיבור לרשת

- החיבור הקווי לרשת נעשה באמצעות כבל ייעודי CAT5 שבקצהו מחבר מסוג RJ45.
- הגדרת החיבור לרשת אלחוטית Wi-Fi אינה שונה עקרונית מהגדרת החיבור לרשת של סמארטפון או מחשב נייד - עיקבו אחר ההוראות האינטראקטיביות. וודאו לפני החיבור שאתם יודעים מהו שם הרשת (SSID) והסיסמה (Password). היבואן אינו אחראי להדרכה ולתמיכה ברשת Wi-Fi. במקרה של בעיה, מומלץ להתייעץ עם ספק התשתית ו/או ספק הגישה לאינטרנט.

### חיבור אלחוטי

### חיבור קווי

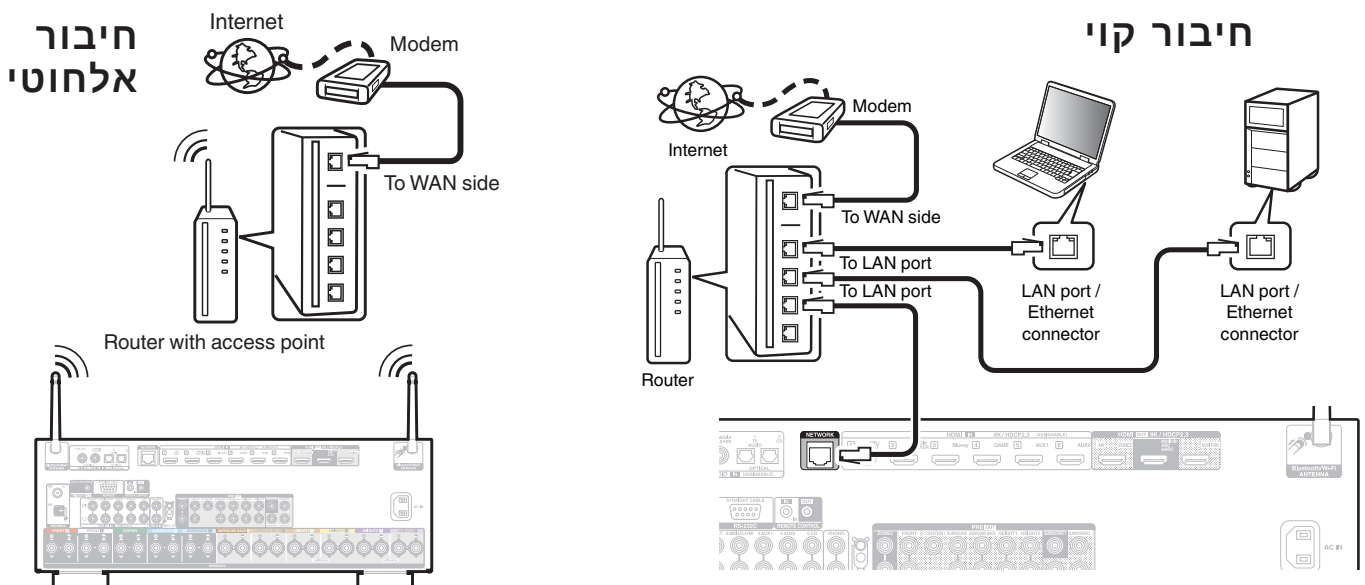

חיבור שלט רחוק קווי

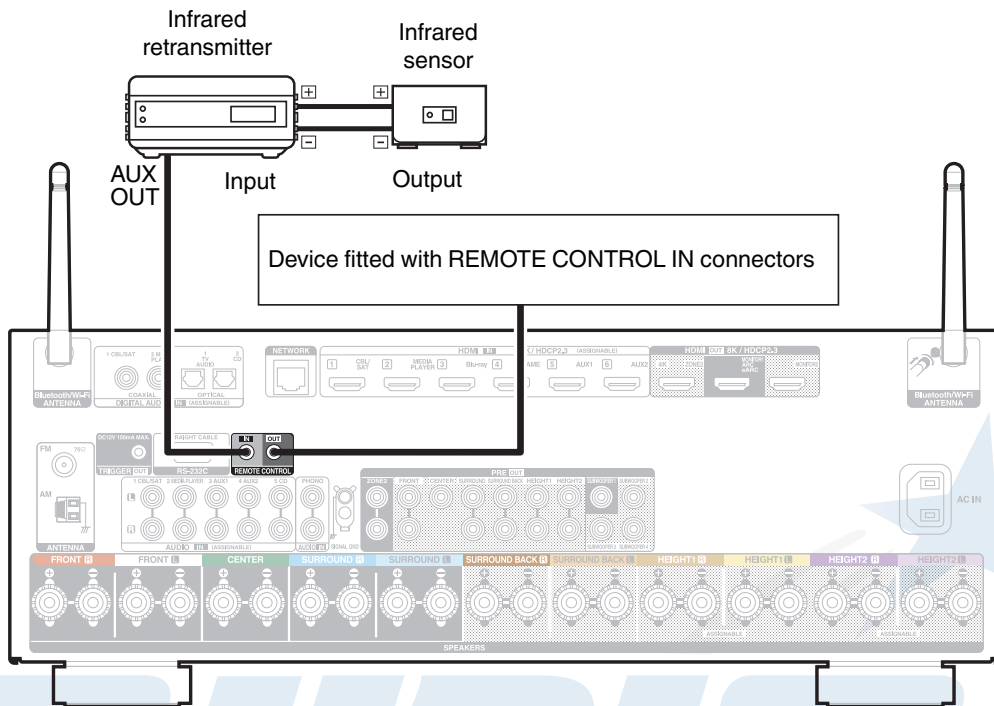

חיבור להפעלת מכשיר תומך ע"י מתח 12V

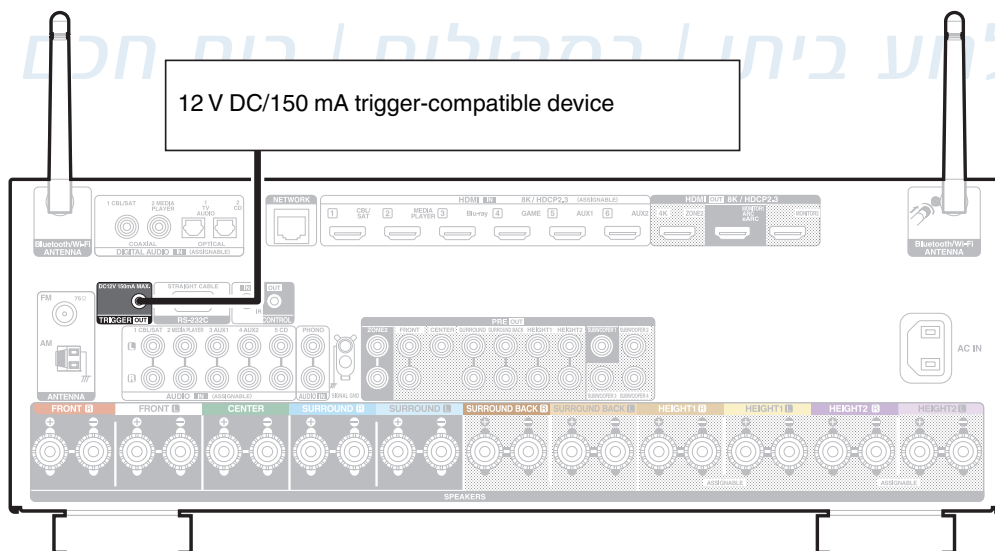

## ניגון כללי

1. וודאו שהנגן מחובר לרסיבר, לרמקולים ולמסך הטלוויזיה בצורה האופטימלית האפשרית.
2. הדליקו את הרסיבר (והמכשירים האחרים) בלחיצה על כפתור **POWER**.  
 • בהפעלה ראשונה הפעילו את אשף ההגדרות כמפורט בהמשך תחת הכותרת: "תפריט הרסיבר".
3. בחרו בכניסה הרצויה באמצעות לחיצה על הכפתור שלה בשלט רחוק או באמצעות סיבוב כפתור **SOURCE SELECT** שעל גבי גוף הרסיבר.

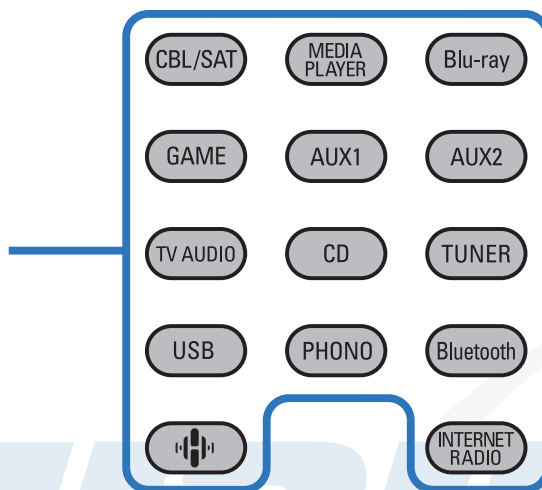

- אם המקור הוא נגן תקליטורים, טענו תקליטור בנגן התקליטורים, מצאו את התוכן הרצוי (קובץ, רצועה, פרק, נקודת זמן וכו') ונגנו על פי ההנחיות המצורפות למדריך המשתמש של הנגן.
- אם המקור הוא התקן USB, חברו את ההתקן לכניסה המתאימה, מצאו את התוכן הרצוי (קובץ, רצועה, פרק, נקודת זמן וכו') ונגנו על פי ההנחיות המצורפות למדריך המשתמש של הנגן.
- אם המקור הוא התקן תומך בלוטות', בצעו שיוך כמפורט בהמשך מצאו את התוכן הרצוי (קובץ, רצועה, פרק, נקודת זמן וכו') ונגנו על פי ההנחיות המצורפות למדריך המשתמש של הנגן.

4. כווננו את עוצמת הקול באמצעות כפתורי השלט רחוק **VOLUME** ▲/▼ שבשלט רחוק או על גבי גוף הרסיבר. ניתן גם להשתיק לגמרה את הקול בלחיצה על כפתור **MUTE**.
5. התאימו אפשרויות השמעה לפס הקול באמצעות כפתורי השלט הרחוק כמתואר בהמשך או באמצעות תפריט **OPTION**.

### כאשר מתאפשרת שליטה בניגון קבצים דרך הרסיבר (התקן USB או בלוטות')



חידוש ניגון ועצירת ניגון



דילוג בין קבצים או רצועות מוסיקה קדימה או אחורה

CH/PAGE ▲▼

דפדוף בין עמודים שבתצוגה

## שימו לב

- ההוראה: "בחרו" במדריך זה, משמעותה בחירת האפשרות הרצויה באמצעות כפתור הניווט: לחצו עליו בכיוון הרצוי (▶◀▲▼) כדי להגיע לאותה אפשרות ואחר כך לחצו על מרכזו (ENTER) לאישור הבחירה. כדי לחזור למסך התפריט הקודם, לחצו על כפתור ↶.
- תצוגת חלון התפריט על גבי מסך הטלוויזיה תתאפשר רק אם היא מחוברת ליציאת HDMI של הרסיבר.

בחרו באפשרות הרצויה באמצעות החיצים וכפתור ENTER:

Play Now

הוספת הקובץ לראש התור וניגון מייד של הקובץ.

Play Now & Replace Queue

מחיקת כל הקבצים שבתור וניגון מייד של הקובץ.

Play Next

הוספת הקובץ לראש התור כך שיהיה הקובץ הבא לניגון.

Add to End of Queue

הוספת הקובץ לסוף התור כך שיהיה הקובץ האחרון לניגון.

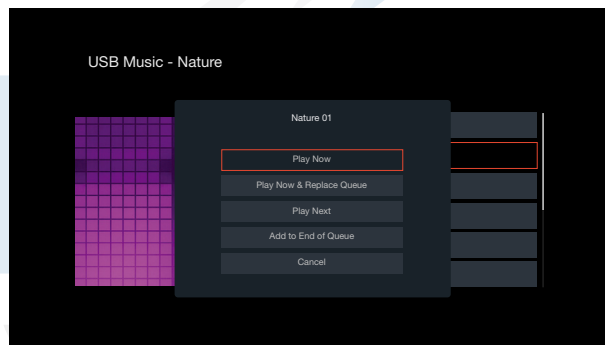
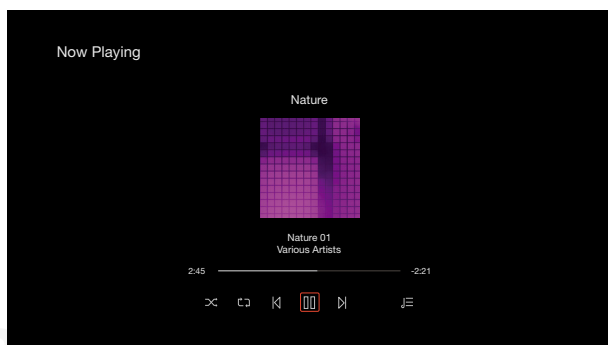

## שיוך בלוטות'

בלוטות' (Bluetooth) היא טכנולוגיית תקשורת אלחוטית בין מכשירים קרובים יחסית (עד 10 מ') בחיבור אוטומטי (לאחר הכנה חד פעמית) ללא כבלים וללא קו ראייה.

כדי לכוון תקשורת בלוטות' בין מכשירים התומכים בכך, צריך בפעם הראשונה לבצע תהליך של צימוד/שיוך (Pairing) בין המכשירים.

1. מציבים את התקן הבלוטות' (סמארטפון נגן תומך וכו') בתחום מטר אחד מהרסיבר.
2. לאחר בחירת כניסת בלוטות', הרסיבר עובר מעצמו בפעם הראשונה למצב Pairing Mode. בפעמים הבאות ניתן לבחור במצב זה בלחיצה ארוכה (מעל 3 שניות) על כפתור BLUETOOTH.
3. פותחים בהתקן הבלוטות' את תפריט Bluetooth \* (דרך תפריט הגדרות, כפתור מגע או כפתור פיזי).
4. ברשימת המכשירים/ההתקנים הזמינים שנפתחת, בוחרים ברסיבר זה.
5. אם נדרשת סיסמה, הסיסמה היא "0000".
6. מפחיתים את עוצמת הקול ברסיבר זה, מתחילים לנגן מוסיקה בהתקן הבלוטות' ומתאימים לה את עוצמת הקול.
7. לאחר השלמת כינון תקשורת בלוטות' ניתן להרחיק את התקן הבלוטות'.

## האזנה באמצעות אוזניות בלוטות'

1. העבירו למצב "ON" את פריט התפריט:  
"General" -> "Bluetooth Transmitter" -> "Transmitter"
2. בפריט התפריט שמתחת: "Output Mode" בחרו אם לנתב את הקול לרמקולים וגם לאוזניות (Bluetooth + Speakers) או רק לאוזניות (Bluetooth Only).
3. העבירו את האוזניות למצב גלוי עבור כינון תקשורת בלוטות'.
4. ברשימת המכשירים/ההתקנים הזמינים שנפתחת ברסיבר (Device List), בוחרים באוזניות הבלוטות'.  
• בפעם הבאה שבחרים באותן אוזניות יש לבחור באפשרות: "Reconnect" שבאפשרויות הנוספות.

## אפשרויות נוספות

לחצו על כפתור OPTION ובחרו באפשרות הרצויה. האפשרויות תלויות בתמיכת המקור: תקליטור, התקן USB או התקן בלוטות'.

Add to HEOS Favorites	הוספת פריט למועדפי HEOS.
Remove from HEOS Favorites	הסרת פריט ממועדפי HEOS.
Pairing with other Bluetooth devices	שיוך התקן בלוטות' לרסיבר.
Dialog Enhancer	הדגשת קולות דיבור.
Channel Level Adjust	כיוון את עוצמת כל ערוץ קול ביחס לאחרים.
Tone	הדגשת צלילים (On) או ביטול (Off). לאחר שהפעלתם הדגשת צלילים, בחרו בצלילים הנמוכים (Bass) או הגבוהים (Treble).
Audio Delay	סינכרון פס הקול עם תמונת הוידאו.
Tactile Transducer	התאמת עוצמת הקול המועברת למתמר הרעדה ("באס שייקר") המעביר צלילים נמוכים ("באסים") למשטחים.
Video Select	צפיה בוידאו במקביל לניגון מקור הקול (On) או בטלו אותה (Off). לאחר שהפעלתם צפיה בוידאו, בחרו במקור הוידאו.
All Zone Stereo	ניגון סטראופוני של אותו מקור בכל האזורים בבית.
Speaker Preset	2 זכרונות להתאמת הרמקולים לסביבת ההשמעה.

## סגנון השמעת פס קול

בחרו את סגנון השמעת פס הקול - Sound Mode, בלחיצה על הכפתור הרצוי בשלט רחוק:  
MOVIE (סרט), MUSIC (מוסיקה), GAME (משחק) או PURE (ללא שינוי או אוטומטי).

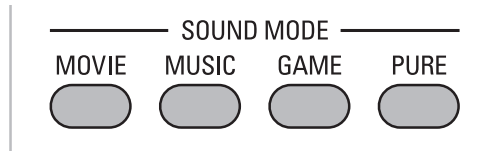

לחצו ארוכות על הכפתור הרצוי כדי לבחור סגנון משנה באמצעות כפתור הניווט (לחצו בכיוון הרצוי כדי לנווט ועל המרכז כדי לאשר) וכפתור BACK (כדי לחזור למסך תפריט קודם).

### שימו לב

הלחיצה על כפתור PURE מחליפה בין 3 אפשרויות: Direct - ללא שינוי פס הקול, Pure Direct - ללא שינוי תוך כיבוי מעגלי הוידאו למניעת רעש כך שמתקבלת האיכות הגבוהה ביותר, או Auto - התאמה אוטומטית של סגנון הקול לתכנים.

כאשר בוחרים בסגנון השמעת פס קול הרצוי, הרסיבר מעבד את פס הקול הנכנס אליו בהתאם למאפיינים הבאים:

- התוכן של פס הקול (למשל: סרט קולנוע או מוסיקה).
  - פורמט ערוצי פס הקול הנכנס (למשל: סטריאו או הקפי - "סראונד").
  - שיטת הקידוד של פס הקול (למשל: DOLBY או DTS על אפשרויות המשנה השונות שלהן).
  - התחושה האקוסטית הרצויה, האופיינית למקום בו מושמעת המוסיקה (למשל: אולם קונצרטים או מגרש ספורט).
- שחקו עם האפשרויות השונות עד לקבלת תוצאה שתהיה לשביעות רצונכם.

אלקטרוניקה

קולנוע ביתי | רמקולים | בית חכם | גיימינג



## האזנה לתחנות רדיו AM/FM

1. וודאו שהאנטנה הרלבנטית מחוברת כראוי.
2. לחצו על כפתור TUNER בשלט רחוק כדי לבחור במקלט רדיו.
3. לחצו על כפתור OPTION ובחרו באפשרות: FM/AM
  - הבחירה נעשית באמצעות כפתור הניווט: לחצו בכיוון הרצוי כדי לנווט לאפשרות הרצויה ועל המרכז כדי לאשר.
4. בחרו בתחום התדר הרצוי: FM או AM.
5. לסריקה אוטומטית אחר תחנות רדיו, לחצו על כפתור TUNE + או - בשלט רחוק. הסריקה תעצר מעצמה כשתימצא תחנה משדרת.
  - אפשרויות נוספות באמצעות כפתורי השלט רחוק:

TUNE +, -	בחירת תחנת רדיו
CH/PAGE ▼▲	בחירת תחנת רדיו שבזיכרון
כפתור הניווט	העזרו בחיצי הניווט מעלה/מטה לבחירת תחנת רדיו משדרת העזרו בחיצי הניווט ימינה/שמאלה לבחירת תחנות רדיו שבזיכרון
	• אפשרויות נוספות בחלון שנפתח בלחיצה על כפתור OPTION (בהתאם לטכנולוגיית השידור):
Direct Tune	הקלדה ישירה של תדר התחנה הרצויה.
Tune Mode	בחירת סריקה ידנית או אוטומטית. להתחלת הסריקה לחצו על כפתור TUNE + או - בשלט רחוק.
Auto Preset Memory	סריקה אוטומטית הסורקת את כל ערוצי הטלוויזיה ומכניסה אוטומטית לזיכרון, על פי סדר הסריקה, כל ערוץ בו היא מוצאת שידור של תחנת רדיו.
Preset Memory	הכנסת תחנת הרדיו הנוכחית למספר הזכרון הרצוי.
Preset Name	שינוי שם תחנה: בחרו את התחנה הרצויה. גשו למקום המיועד להקלדת השם והקלידו את השם הרצוי באמצעות המקלדת הוירטואלית.
Preset Skip	דילוג על תחנה בעת דפדוף בין התחנות השמורות בזכרון: בחרו את התחנה הרצויה ובחרו באפשרות: Skip.
Dialog Enhancer	הדגשת קולות דיבור.
Channel Level Adjust	כיוון עוצמת תחנת רדיו כדי להשוות עוצמות בין תחנות הרדיו.
Tone	בחרו באפשרות להדגשת צלילים (On) או בטלו אותה (Off). לאחר שהפעלתם הדגשת צלילים, בחרו בצלילים הנמוכים (Bass) או הגבוהים (Treble).
Audio Delay	סינכרון פס הקול עם תמונת הוידאו.
Tactile Transducer	התאמת עוצמת הקול המועברת למתמר הרעדה ("באס שייקר") המעביר צלילים נמוכים ("באסים") למשטחים.
Video Select	בחרו באפשרות לצפות בוידאו במקביל לניגון מקור הקול (On) או בטלו אותה (Off). לאחר שהפעלתם צפיה בוידאו, בחרו במקור הוידאו.
All Zone Stereo	ניגון אותו פס קול בכל האזורים.
Speaker Preset	2 זכרונות להתאמת הרמקולים לסביבת ההשמעה.

## האזנה לתחנות רדיו מהאינטרנט

1. חברו את הרסיבר לאינטרנט. כדי לראות את חלון התפריט על גבי מסך טלוויזיה, חברו טלוויזיה ליציאת HDMI של הרסיבר והדליקו אותם.
2. לחצו על כפתור: INTERNET RADIO.
3. דפדפו בין התחנות תוך שימוש בכפתורים הבאים:

 חידוש ניגון ועצירת ניגון

 דילוג בין קבצים או רצועות מוסיקה קדימה או אחורה

**CH/PAGE ▲▼** דפדוף בין עמודים שבתצוגה

4. לחצו על כפתור OPTION לפתיחת חלון האפשרויות הנוספות והמשיכו על פי ההנחיות האינטראקטיביות המופיעות על גבי התצוגה.

**Adding to HEOS Favorites** הוסיפו את תחנת הרדיו האינטרנטי הנוכחית בצורה זו או בלחיצה ארוכה על אחד מכפתורי FAVORITE STATION שבשלט רחוק.

**Remove from HEOS Favorites** בחרו באפשרות להסרת פריט ממועדפי HEOS.

**Dialog Enhancer** הדגשת קולות דיבור.

**Channel Level Adjust** בחרו באפשרות לכוון את עוצמת כל ערוץ קול ביחס לאחרים.

**Tone** בחרו באפשרות להדגשת צלילים (On) או בטלו אותה (Off). לאחר שהפעלתם הדגשת צלילים, בחרו בצלילים הנמוכים (Bass) או הגבוהים (Treble).

**Audio Delay** סינכרון פס הקול עם תמונת הוידאו.

**Tactile Transducer** התאמת עוצמת הקול המועברת למתמר הרעדה ("באס שייקר") המעביר צלילים נמוכים ("באסים") למשטחים.

**Video Select** בחרו באפשרות לצפות בוידאו במקביל לניגון מקור הקול (On) או בטלו אותה (Off). לאחר שהפעלתם צפיה בוידאו, בחרו במקור הוידאו.

**All Zone Stereo** ניגון אותו פס קול בכל האזורים.

**Speaker Preset** 2 זכרונות להתאמת הרמקולים לסביבת ההשמעה.

## ניגון קבצים מרשת ביתית

רסיבר זה בנוי לנגן קבצים השמורים במחשב ביתי או באמצעי אכסון המחובר לרשת (NAS - Network Attached Storage) ותומך בתקן DLNA.

לאחר חיבור הרסיבר לקשת, ניתן לנגן קבצים ממכשירים אחרים ברשת בהם מאוחסנים קבצים. המכשיר בו נמצאים הקבצים נקרא שרת מדיה דיגיטלית (DMS למשל: מחשב - PC או כונן עצמאי - NAS).

1. חברו את הרסיבר לאינטרנט. כדי לראות את חלון התפריט על גבי מסך טלוויזיה, חברו טלוויזיה ליציאת HDMI של הרסיבר והדליקו אותם.
2. לחצו על כפתור  (HEOS Music).
3. בחרו באפשרות: Music Servers.
4. בחרו בשרת (server) הרצוי, בכונן הרצוי, בתיקייה הרצויה ולבסוף בקובץ הרצוי.
5. בחרו באפשרות הרצויה:

Play Now	הוספת הקובץ לראש התור וניגון מייד של הקובץ.
Play Now & Replace Queue	מחיקת כל הקבצים שבתור וניגון מייד של הקובץ.
Play Next	הוספת הקובץ לראש התור כך שיהיה הקובץ הבא לניגון.
Add to End of Queue	הוספת הקובץ לסוף התור כך שיהיה הקובץ האחרון לניגון.
	6. לאחר הבחירה, עומדות לפניכם האפשרויות הבאות:
	חידוש ניגון ועצירת ניגון
	דילוג בין קבצים או רצועות מוסיקה קדימה או אחורה
CH/PAGE ▲▼	דפדוף בין עמודים שבתצוגה
	7. אפשרויות נוספות בלחיצה על כפתור OPTION:
Dialog Enhancer	הדגשת קולות דיבור.
Channel Level Adjust	בחרו באפשרות לכוון את עוצמת כל ערוץ קול ביחס לאחרים.
Tone	בחרו באפשרות להדגשת צלילים (On) או בטלו אותה (Off). לאחר שהפעלתם הדגשת צלילים, בחרו בצלילים הנמוכים (Bass) או הגבוהים (Treble).
Audio Delay	סינכרון פס הקול עם תמונת הוידאו.
Tactile Transducer	התאמת עוצמת הקול המועברת למתמר הרעדה ("באס שייקר") המעביר צלילים נמוכים ("באסים") למשטחים.
Video Select	בחרו באפשרות לצפות בוידאו במקביל לניגון מקור הקול (On) או בטלו אותה (Off). לאחר שהפעלתם צפיה בוידאו, בחרו במקור הוידאו.
All Zone Stereo	ניגון אותו פס קול בכל האזורים.
Speaker Preset	2 זכרונות להתאמת הרמקולים לסביבת ההשמעה.

## אפליקציית HEOS ושרותי רשת

מערכת HEOS מאפשרת לכם ליהנות מהמוסיקה האהובה עליכם בכל מקום בבית בלי קשר לחדר בו נמצא מקור המוסיקה.

מערכת HEOS מאפשרת גישה למקור המוסיקה הרצוי בבית או באינטרנט באמצעות הרשת הביתית הקיימת ובשליטה מלאה באמצעות אפליקציית HEOS שמותקנת בהתקן נייד כמו סמארטפון עם מערכת הפעלה iOS או Android™. כדי לקבל מידע נוסף על השירותים הזמינים בכל אזור גאוגרפי, יש לגשת לאתר: <http://www.HEOSbyDenon.com>.

### שימו לב

- שירותי תוכן אינטרנטיים וגישה אליהם משתנים ממדינה למדינה בהתאם לרגולציות וזכויות יוצרים.
- שרותי מדיה באינטרנט עשויים לדרוש הרשמה מוקדמת.
- יתכן וחלק מהשירותים הכלולים ברסיבר זה חסומים ואינם אפשריים לשימוש בישראל.

### יתרונות מערכת HEOS

- המערכת מאפשרת לנגן אותו שיר בכל חדרי הבית או שיר שונה בכל חדר.
  - המערכת מוקמת בקלות באמצעות אשף הגדרות אינטואיטיבי.
  - המערכת מתמשקת בקלות לרשת האלחוטיית Wi-Fi הביתית הקיימת.
  - המערכת, כולל כונן HEOS המסתנכרן אליה, פועלת בשיהוי זמנים אפסי.
  - המערכת שומרת על סטנדרט האיכות המוכר של חברת DENON.
- ניתן להוריד את האפליקציה HEOS עבור iOS או אנדרואיד ב- App Store, או חנות Google Play עם מילת החיפוש: "HEOS".



amazon appstore

### חשבון HEOS | רמקולים | בית חכם | גיימינג

- ניתן לפתוח "חשבון HEOS" דרך תפריט הרסיבר (ראו בהמשך) או בתפריט ההגדרות שבלשונית: "Music" באפליקציית HEOS.
- חשבון HEOS הוא חשבון האב שלכם לניהול כל שירותי מוסיקת HEOS עם שם משתמש וסיסמא אישיים. כך ניתן לשמור על כל ההעדפות האישיות והגדרות הגישה לכל שירותי המוזיקה שלכם כולל הסטוריית ההשמעה ורשימות השמעה מותאמות אישית, אפילו אם אתם בבית אחר.

### גישה לחשבון HEOS

1. בחרו בלשונית: "Music".
2. בחרו בתפריט הגדרות שבפינה השמאלית עליונה של המסך.
3. בחרו ב: "HEOS Account".
4. בצעו בחשבון את השינויים הרצויים לכם.

## תפריט HEOS

1. לחצו על כפתור יוני (HEOS Music).

2. בחרו באפשרות הרצויה:

TuneIn Internet Radio	כמתואר בסעיף הקודם: קליטת תחנות רדיו מהאינטרנט
HEOS Favorites	גישה לשרותי רשת אותם הוספתם למועדפים דרך תפריט אפשרויות נוספות - OPTION.
Music Servers	ניגון מהרשת כמתואר בהמשך.
USB Music	ניגון מהתקן זיכרון USB כמתואר קודם.

## גישה לשרותי רשת באמצעות אפליקציית HEOS

3. פתחו את לשונית "Rooms" (חדרים) באפליקציית HEOS ובחרו ברסיבר זה.

4. פתחו את לשונית "Music" ובחרו בשרות המוסיקה הרצוי.

5. בחרו באפשרות הרצויה:

Play Now	הוספת הקובץ לראש התור וניגון מייד של הקובץ.
Play Now & Replace Queue	מחיקת כל הקבצים שבתור וניגון מייד של הקובץ.
Play Next	הוספת הקובץ לראש התור כך שיהיה הקובץ הבא לניגון.
Add to End of Queue	הוספת הקובץ לסוף התור כך שיהיה הקובץ האחרון לניגון.

6. אם בחרתם בתחנת רדיו, עומדות לפניכם האפשרויות הבאות:

Play Now	ניגון מייד.
Add to HEOS Favorites	הוספה למועדפים של אפליקציית HEOS.

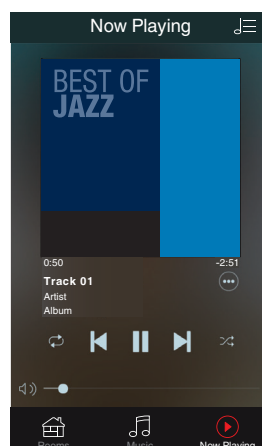
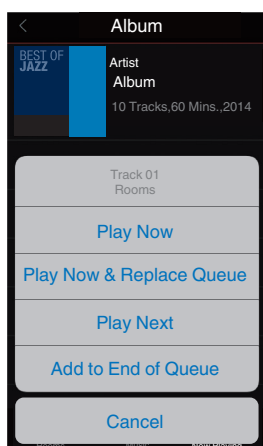

## ניגון מוסיקה בחדרים נפרדים

מערכת HEOS היא מערכת השמעה שתומכת בהשמעת אותה מוסיקה בסנכרון מושלם במספר חדרים באמצעות מכשירי השמעה הקפיים המפוזרים בין חדרי הבית. ניתן לחבר עד 32 מכשירים תומכי HEOS וכל 16 מכשירים בודדים ניתן להכליל בקבוצה המתפקדת מבחינת מערכת HEOS כאילו היה מדובר במכשיר אחד.

### קיבוץ מכשירים לקבוצה

1. בחרו בלשונית: "Rooms".
2. לחצו והחזיקו את האצבע על החדר בו עדיין לא מנוגנת מוסיקה.
3. גררו אותו לחדר בו מנוגנת מוסיקה וכששניהם נצבעים באדום, הרפו מהלחיצה.
4. שני החדרים ינגנו את אותה מוסיקה כקבוצה.



### פרוק קבוצה

1. בחרו בלשונית: "Rooms".
2. לחצו והחזיקו את האצבע על החדר אותו ברצונכם להפריד מהקבוצה.
3. גררו אותו מחוץ לקבוצה והרפו מהלחיצה.

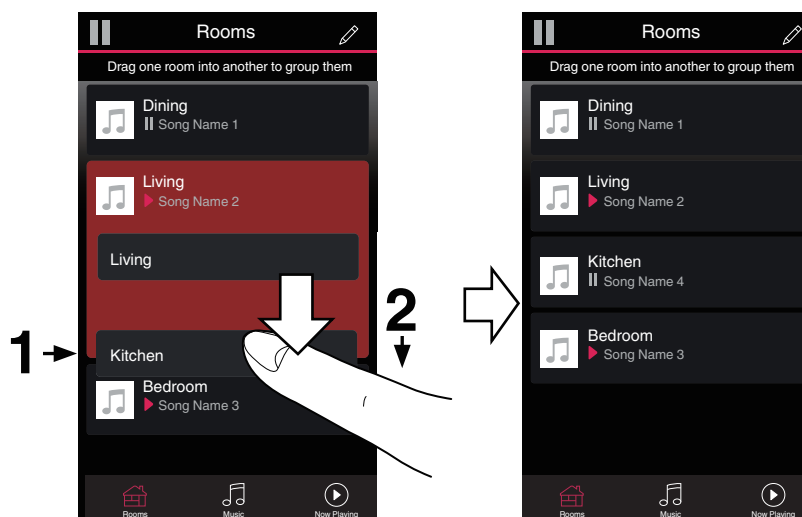

## קיבוץ כל המכשירים לקבוצה (מצב מסיבה)

1. בחרו בלשונית: "Rooms".
2. לחצו עם שתי אצבעות על ראש ותחתית הרשימה.
3. קרבו במהירות את האצבעות והרפו מהלחיצה.
4. כל החדרים ינגנו את אותה מוסיקה כקבוצה.

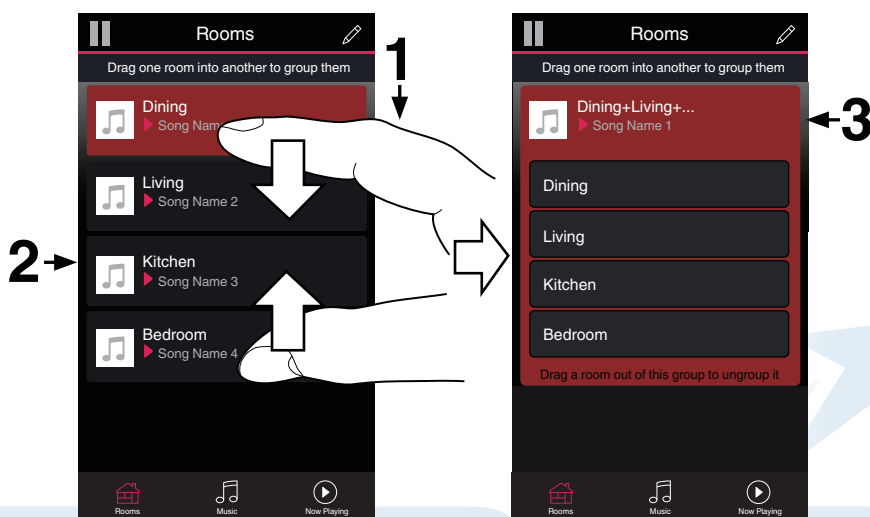

• פרקו את הקבוצה בפעולה הפוכה.

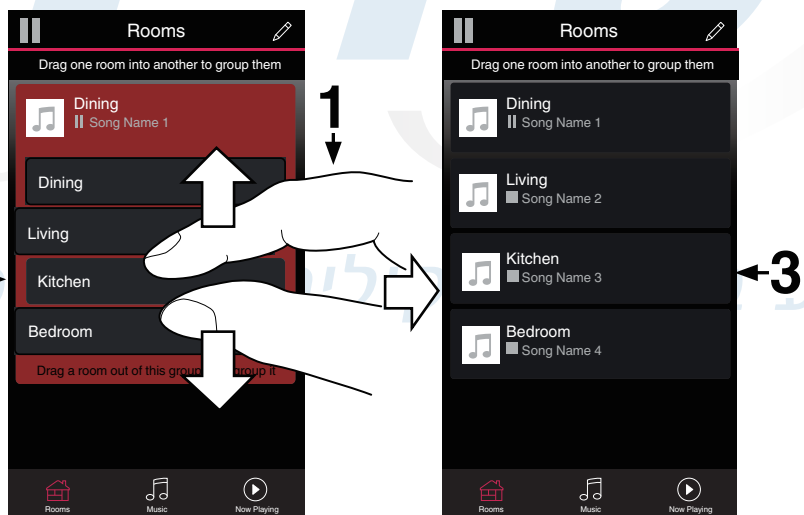

## התמשקות עם AirPlay

ניתן להשמיע ברסיבר זה דרך הרשת האלחוטית, קבצי מוסיקה המאוחסנים בהתקן תומך AirPlay: אייפון, אייפוד, אייפד או מחשב עם תוכנת ניהול מדיה iTunes.

- הרסיבר ינותב אוטומטית ל-"HEOS Music" בהפעלת AirPlay.
- ניתן לעצור את השמעת AirPlay על ידי בחירת מקור אחר.
- כדי לראות את שמות השירים והאומנים יחד, יש ללחוץ על כפתור STATUS שבגוף המכשיר.
- המסך עשוי להשתנות בהתאם למערכת ההפעלה ולגרסאות התוכנה.
- רסיבר זה תומך ב-AirPlay 2 המאפשרת ניגון במקביל ממספר מקורות.

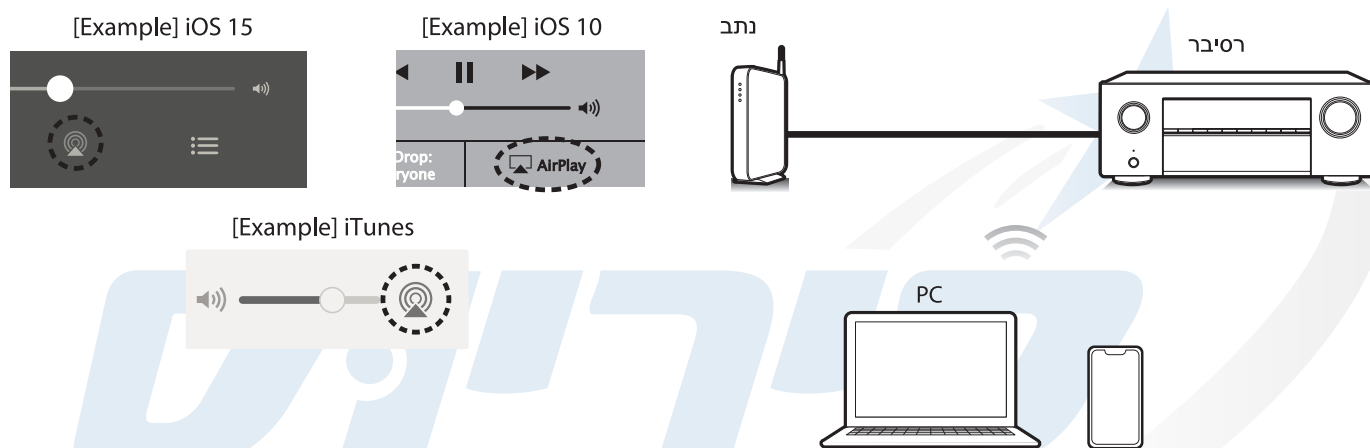

### ניגון מהתקן תומך AirPlay

1. חברו את התקן AirPlay לאותה רשת שאליה מחובר הרסיבר.
2. נגנו שיר בהתקן AirPlay.
3. לחצו על סמל AirPlay בהתקן ובחרו ברסיבר זה.

### ניגון מתוכנת ניהול מדיה iTunes

1. חברו את המחשב לאותה רשת שאליה מחובר הרסיבר.
2. לחצו על סמל AirPlay בתוכנת ניהול מדיה iTunes ובחרו ברסיבר זה.
3. נגנו שיר בתוכנת ניהול מדיה iTunes.



### כיבוי דרך כבל HDMI

1. אפשרו בקרה דרך כבל HDMI באמצעות העברת פריט התפריט "HDMI Control" (ראו בהמשך) למצב "ON". חיבור HDMI בין מכשירים תומכי HDMI CEC (תקן בקרה למכשירי אלקטרוניקה ביתיים) מאפשר שליטה הדדית ביניהם. למשל: טלוויזיה תדלק ותכבה במקביל למכשיר המחובר אליה. וודאו שגם בטלוויזיה אפשרות זו מופעלת (HDMI Control - On)!
2. הדליקו את הטלוויזיה ובחרו בה את כניסת HDMI אליה מחובר הרסיבר.
3. וודאו שכאשר מכבים את הטלוויזיה כבה אוטומטית גם הרסיבר.

### כיבוי אוטומטי לפני השינה

1. לחצו על כפתור MAIN או ZONE2 לבחירת האזור הנשלט באמצעות השלט רחוק.
2. לחצו על כפתור SLEEP לקציבת משך הזמן עד לכיבוי האוטומטי. משך הזמן יכול להשתנות בין 10 דקות לשעתיים בקפיצות של 10 דקות. לביטול לחצו על אותו כפתור לבחירת מצב: "Off".

# סירניס

## אלקטרוניקה

קולנוע ביתי | רמקולים | בית חכם | גיימינג

## מצב פעולה מוגדר מראש

ניתן לשמור מראש בזכרונות QUICK SELECT את הגדרות מצב הפעולה.

1. הגדירו את מצב הפעולה הרצוי לכם. ההגדרות שיישמרו עבור האזור הראשי רשומות בטבלה.
2. לחצו על כפתור MAIN או ZONE2 לבחירת האזור הנשלט באמצעות השלט רחוק.
3. לחצו ארוכות על כפתור QUICK SELECT עד להופעת הכתובית: "Quick\* Memory" או "Z2 Quick\* Memory" (\* מספר הזיכרון) על גבי התצוגה (ניתן להשתמש גם בכפתורים שעל גוף המכשיר אבל הם רלבנטיים רק לאזור הראשי).
4. בעת הצורך, לחצו על כפתור MAIN או ZONE2 לבחירת האזור הנשלט באמצעות השלט רחוק ואחר כך על אחד מכפתורי QUICK SELECT כדי לבחור את מצב הפעולה שהוגדר מראש.

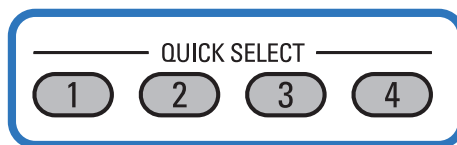

- ללא קשר, הרסיבר זוכר את כל ההגדרות האחרונות (מעבר להגדרות שבשימוש QUICK SELECT) שהיו בשימוש עבור כל כניסה ומשחזר אותן לאחר הפעלתו מחדש ממצב המתנה.

## הגדרות ברירת המחדל של היצרן לכניסות שיבחרו - Input source

	כאשר נבחר אזור 2 - ZONE2	כאשר נבחר אזור ראשי - MAIN ZONE
QUICK SELECT 1	CBL/SAT	CBL/SAT
QUICK SELECT 2	-	Blu-ray
QUICK SELECT 3	-	Media Player
QUICK SELECT 4	HEOS Music	HEOS Music

1	Input source	כניסה
2	Volume	עוצמה
3	Sound mode	סגנון הקול
4	Audyssey	כיוול אוטומטי
5	Restorer	פיצוי לדחיסה
6	Channel Level Adjust	עוצמה יחסית של ערוצים
7	Video Select	מקור הוידאו
8	All Zone Stereo	ניגון סטראופוני של אותו מקור בכל האזורים בבית
9	Speaker Preset	2 זכרונות להתאמת הרמקולים לסביבת ההשמעה.
10	HDMI Video Output	בחירת היציאה לטלוויזיה
11	TV Audio sharing settings	השמעת האודיו שבאזור הראשי גם באזור 2



קולנוע ביתי | רמקולים | בית חכם | גיימינג

## נעילת כפתורים

### נעילת כל כפתורי הרסיבר

1. כאשר הרסיבר במצב המתנה, לחצו על כפתור  $\text{⏻}$  תוך כדי לחיצה על TUNER PRESET CH + ועל ZONE2 SOURCE.
2. לחצו על כפתורי TUNER PRESET CH פלוס או מינוס לבחירת "FP/VOL LOCK On".
3. לחצו על כפתור STATUS לאישור.

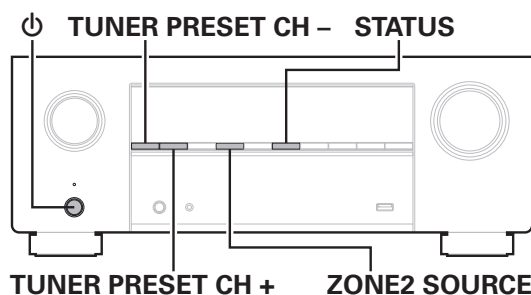

- לנעילת כל כפתורי הרסיבר למעט VOLUME, בחרו בשלב 2 באפשרות: "FP LOCK On".
- לשחרור הנעילה, בחרו בשלב 2 באפשרות: "FP LOCK \*Off".
- לביטול אפשרות השליטה באמצעות השלט רחוק, בחרו בשלב 2 באפשרות: "RC LOCK On".
- לשחרור הנעילה, בחרו בשלב 2 באפשרות: "RC LOCK \*Off".

## שליטה דרך הרשת

1. העבירו את סעיף התפריט "Network Control" למצב "Always On".
2. העתיקו את כתובת ה-IP מפריט התפריט "Information".

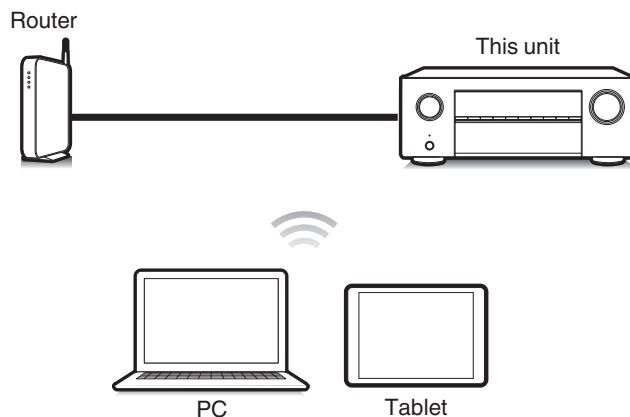
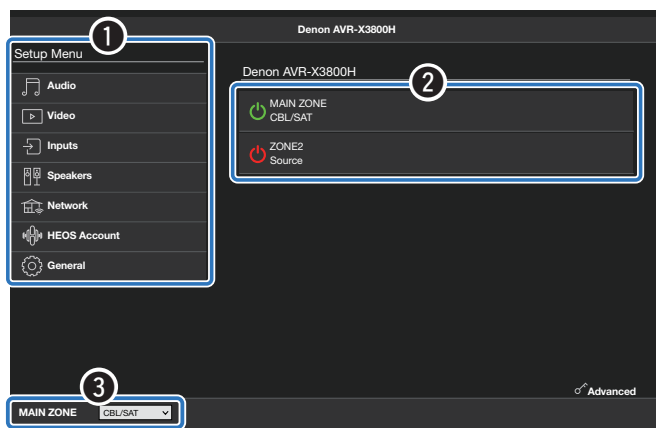

3. פתחו את הדפדפן (תוכנת הגלישה באינטרנט) והקלידו את כתובת ה-IP לשורת הכתובת.
4. הפעילו את האפשרות הרצויה דרך התפריט שנפתח.

## השמעה באזור 2

רסיבר זה בנוי לספק פס קול לרמקולים ברמקולים באזורים/חדרים נוספים. לאזור הנוסף ניתן להפנות את אותה כניסה שמנותבת לאזור הראשי (MAIN ZONE) או כניסה אחרת.

את האזור הנוסף ניתן לחבר באחת משלושת הדרכים:

1. שימוש במחבר HDMI ZONE2 (הטלוויזיה באזור 2 מחוברת ליציאת: HDMI ZONE2 OUT):

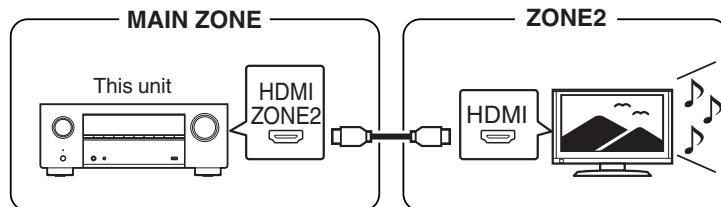

2. שימוש בשימוש ביציאות הרמקולים ("Assign Mode" מוגדר ל- "ZONE2"):

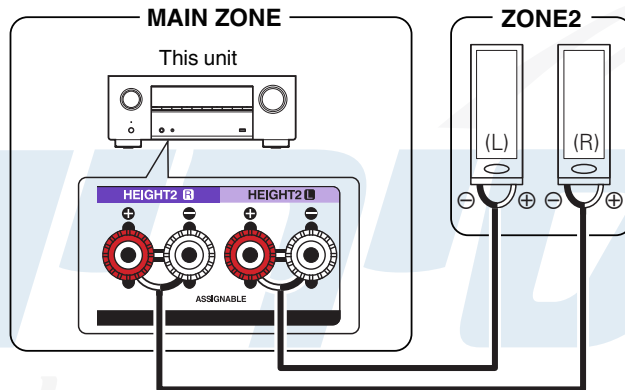

3. שימוש במגבר חיצוני:

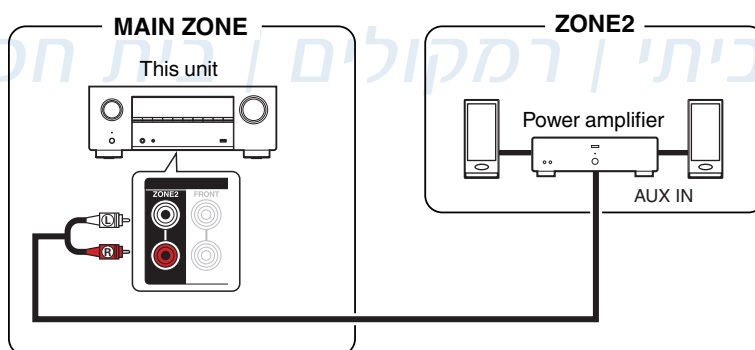

## תפעול האזור הנוסף

1. לחצו על כפתור ZONE2 לבחירת האזור הנוסף.
2. לחצו על כפתור POWER להפעלת האזור הנוסף.
3. לחצו על כפתור המקור הרצוי.
4. כווננו את עוצמת הקול

## תפריט הרסיבר

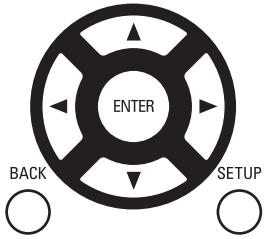



1. הפעילו את הרסיבר ואת הטלוויזיה המחוברת אליו, וודאו שבטלוויזיה רואים את הרסיבר (צריכה להיות מחוברת אליו בכבל HDMI).
2. לחצו על כפתור MAIN לבחירת האזור הראשי.
3. לחצו על כפתור SETUP.
4. בחרו באפשרות הרצויה באמצעות כפתור הניווט: לחצו עליו בכיוון הרצוי כדי לנווט ועל המרכז (ENTER) כדי לאשר את הבחירה. שימו לב שייטכנו אפשרויות שאינן זמינות במצבי פעולה או חיבור מסויימים.
5. לחצו על כפתור BACK כדי לחזור למסך תפריט קודם ועל כפתור SETUP כדי לסגור את חלון התפריט.

## מפת התפריט

 Audio	Subwoofer Level Adjust	הפעלת רמקולים "סאב-וופר" (Subwoofer) וכיוון העוצמה היחסית של כל אחד מהם (Subwoofer Level).
	Bass Sync	סנכרון תזמון Bass Sync הצלילים הנמוכים.
	Surround Parameter	עיצוב מאפייני מעטפת הקול ההקפי (surround): ריכוך צלילים גבוהים מדי (Cinema EQ), הרחבת התחום הדינמי (Loudness Management), הגבלת התחום הדינמי (Dynamic Compression), הדגשת קולות דיבור (Dialog Control), מידת הדגשת תחומי צליל שונים, שליטה על סוגי אפקטים וכו'.
	Restorer	שיפור שחזור קול דחוס לאיכות המקורית שלו.
	Volume	אופן הצגת עוצמת הקול (Scale), הגבלת עוצמת הקול (Limit), עוצמת הקול בעת הדלקת הרסיבר (Power On Level), ועוצמת הקול בעת השתקתו (Mute Level).
	Audyssey	התאמת הרמקולים לאקוסטיקה של החדר.
	Graphic EQ	הפעלת הדגשת צלילים ("אקולייזר").
 Video	HDMI Setup	הגדרות לחיבור HDMI.
	Output Settings	בחירת המחבר דרכו יצא הוידאו לטלוויזיה.
	On Screen Display	הגדרות תצוגת המידע מהרסיבר על מסך הטלוויזיה.
	Screen Saver	הגדרת "שומר מסך".
	4K/8K Signal Format	הגדרת פורמט וידאו 4K או 8K.
	HDCP Setup	התאמת גרסת HDCP לזו של הציוד ההקפי.
	TV Format	בחירת שיטת השידור: PAL או NTSC.

## תפריט הרסיבר

 Inputs	Input Assign	שיוך כניסות וידאו ואודיו לכפתורי בחירת כניסה בשלט רחוק.
	Source Rename	שינוי שם כניסה באמצעות מקלדת וירטואלית.
	Hide Sources	הסתרת כניסות בתפריט בחירת כניסות.
	Source Level	כיוון עוצמת הקול בכניסה.
 Speakers	Audyssey® Setup	כיוון אוטומטי של מערך הרמקולים כפי שתואר בסעיף הרלבנטי.
	Manual Setup	כיוון ידני של מערך הרמקולים: הגדרת ערוצי היציאה של הרסיבר (Amp Assign), גודל כל רמקול (Speaker Configuration), מרחק כל רמקול (Distances), העוצמה היחסית של כל רמקול (Levels), תדר המעבר של כל רמקול (Crossovers), מאפייני רמקול "סאב-וופר (Bass), הגדרות השימוש ברמקולים הקדמיים (Front Speaker), אופן החיבור (Speaker Connection), אופן הפעלת מתמר ההרעדה (Tactile Transducer Setup) וזכרון ברירת המחל (Speaker Preset).
 Network	Information	הצגת נתוני הרשת.
	Connection	הגדרת חיבור קווי או אלחוטי.
	Settings	הגדרות כתובת IP ידנית.
	Network Control	הפעלת אפשרות לשלוט ברסיבר דרך הרשת גם במצב המתנה.
	Friendly Name	שינוי שם הרסיבר כפי שייראה למכשירים אחרים ברשת.
	Diagnostics	בדיקת תקינות הרשת.
	AirPlay	הגדרות לתקשורת AirPlay.
	Spotify Connect	חסימת גישה ל-Spotify.
Wi-Fi and Bluetooth	חסימת גישה לתקשורת WiFi ולתקשורת בלוטות'.	
 HEOS Account (לפי מצב החשבון)	I have a HEOS Account	כניסה לחשבון ע"י הקלדת שם משתמש וסיסמה.
	Create Account	פתיחת חשבון משתמש חדש.
	Forgot Password	בקשת משלוח מייל עם הסיסמה במקרה ששכחנו אותה.
	Signed in As	הצגת פרטי החשבון.
	Change Location	שינוי מיקום גאוגרפי.
	Change Password	שינוי סיסמה.
	Delete Account	מחיקת החשבון.
Sign Out	יציאה מהחשבון.	

 General	Language	בחירת שפת ממשק.
	Owner's Manual	גישה להוראות ההפעלה מהתקן נייד.
	ECO	הגדרות מצבי פעולה לחיסכון בחשמל.
	Bluetooth Transmitter	הפעלת אפשרות קישוריות בלוטות'.
	ZONE2 Setup	הגדרות הפעלת האזור הנוסף.
	Zone Rename	שינוי שם האזור הנוסף.
	Quick Select Names	שינוי שם זכרונות QUICK SELECT - הגדרות מוכנות של מצב פעולה.
	Trigger Out	הגדרת פעולת התנאים להפעלת מתח ביציאת trigger out.
	Front Display	כיוון עוצמת התאורה של הצג הקדמי.
	Firmware	ביצוע עדכון תוכנה לרסיבר (Update), הפעלת אפשרות קבלת הודעה לגבי עדכון זמין (Notifications), הפעלת אפשרות קבלת הודעה לגבי שדרוג תכונה (Add New Feature).
	Information	הצגת נתוני הרסיבר: נתוני אודיו (Audio), נתוני וידאו (Video), נתוני אזור (ZONE), נתוני מערכת (Firmware), התרעות (Notifications).
	Usage Data	הפעלת אפשרות שליחת נתוני שימוש (אנונימית) לחברת Denon.
	Save & Load	גיבוי ושחזור הגדרות הרסיבר באמצעות התקן זיכרון USB.
	Setup Lock	נעילת הגדרות הרסיבר בפני שינוי לא רצוי.
Reset	איפוס הרסיבר להגדרות היצרן.	
 Setup Assistant	Begin Setup...	אשף הגדרות ראשוניות.
	Language Select	
	Speaker Setup	
	Speaker Calibration	
	Network Setup	גישה להגדרות.
	TV Audio Setup	
	Input Setup	
	Mobile Apps	



כאשר מחברים לרסיבר את מיקרופון הכיוול הייעודי (מסופק עם הרסיבר), מנגנון הכיוול האוטומטי המובנה ברסיבר מזהה אוטומטית את מספר הרמקולים, ביצועי הרמקולים (גודל היחידות ותדר המעבר ביניהם - crossover) ומרחקם ממקום ישיבת המאזין. בהתבסס על הנתונים שהוא אוסף, מנגנון הכיוול האוטומטי מתאים את תפוקת הרסיבר לרמקולים כך שהקול יישמע במיטבו במסגרת הנתונים האקוסטיים של החדר.

- כדי להבטיח כיוול מדויק של מערך הרמקולים, יש להציב תחילה את המיקרופון במיקום הישיבה הראשי (שסביר שייתפס ראשון ע"י המאזין) ובמרחק של לפחות חצי מטר מקיר. מומלץ להמשיך ולחזור על הכיוול בששה מיקומים נוספים כמתואר באיור.
- בכל מקרה, יש להציב את מיקרופון הכיוול הייעודי בגובה האוזניים על גבי רהיט יציב ולא לאחוז בו ביד (כדי שלא לשבש את פעולתו).
- יש לשמור על שקט מכסימלי ועל צמצום הפרעות תדר רדיו ולצורך כך יש להוציא מהחדר טלפונים והתקנים ניידים, לכבות תאורה פלורצנטית ולנתק מהחשמל את כל המכשירים החשמליים הנייחים כולל מזגנים.
- משחק עם עוצמת הקול, או חיבור אוזניות לרסיבר, תוך כדי תהליך הכיוול, לא יאפשר את השלמתו, כמו כן אין לחסום את קו הראייה בין רמקול כלשהו לבין מיקרופון הכיוול.
- רמקול "סאב-וופר" מוגבר, המפיק צלילים נמוכים מאד בעוצמה נמוכה, עלול לגרום לבעיית זיהוי. אם רמקול זה תומך בתכונה: Direct Mode, הפעילו את רמקול "סאב-וופר" במצב: Direct Mode. אם לא, כוונו אותו כמתואר באיור:

### מצב כפתורי רמקול "סאב-וופר"

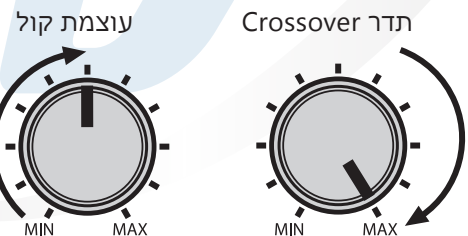
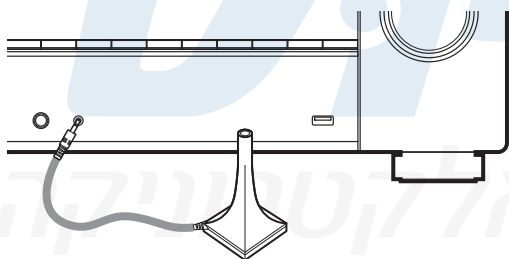

"Low pass filter : "Off

"Standby mode : "Off

### מיקומי מדידה

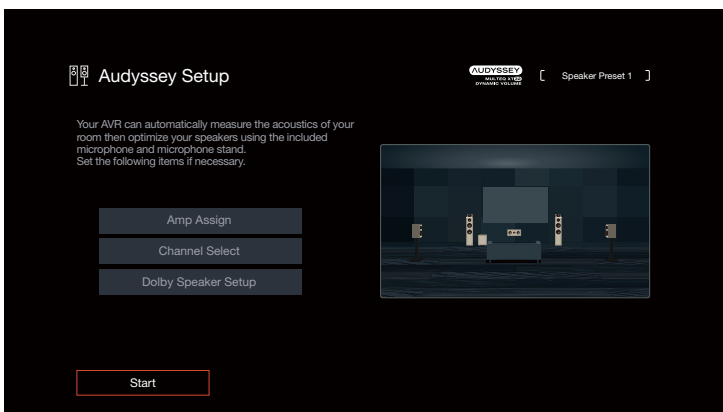
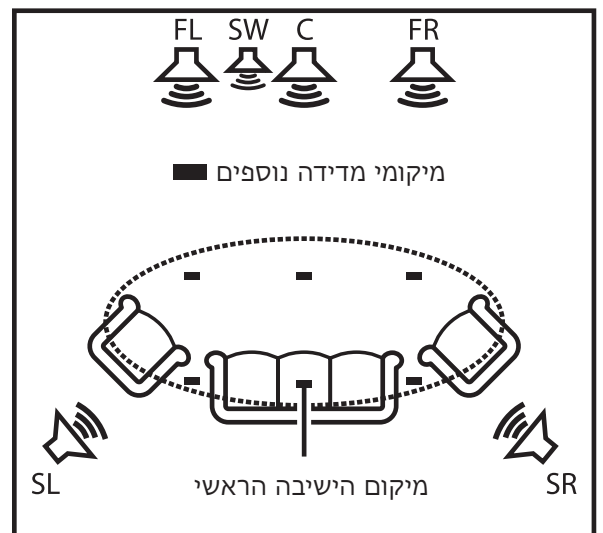

## שלבי הכיוול

### שימו לב

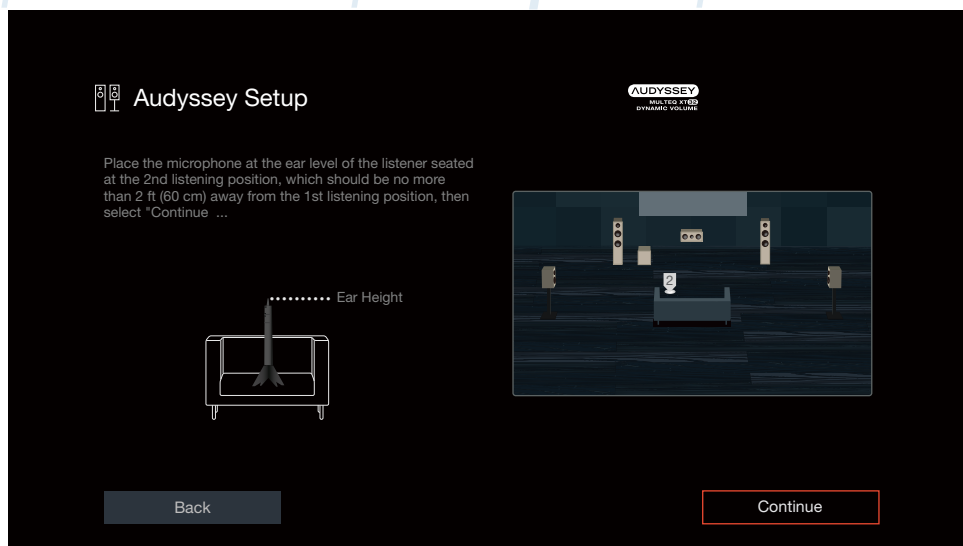

1. הפעילו את הרסיבר ואת הטלוויזיה המחוברת אליו, וודאו שבטלוויזיה רואים את הרסיבר (צריכה להיות מחוברת אליו בכבל HDMI) והציבו את מיקרופון הכיוול כמתואר בעמוד הקודם.
  2. רמקול "סאב-וופר" מוגבר, המפיק צלילים נמוכים מאד בעוצמה נמוכה, עלול לגרום לבעיית זיהוי. אם רמקול זה תומך בתכונה: Direct Mode, הפעילו את רמקול "סאב-וופר" במצב: Direct Mode. אם לא, כווננו אותו כמתואר בעמוד הקודם.
  3. חברו את כבל מיקרופון הכיוול לשקע הייעודי המיועד לו בחזית הרסיבר.
  4. בחלון התפריט שנפתח עם חיבור המיקרופון, בחרו באפשרות: Start כדי להתחיל.
  5. בחרו כל פעם באפשרות: Next כדי להמשיך לשלב הבא.
  6. בחרו באפשרות: Begin Test כדי להפעיל את הכיוול.
  7. הרמקולים שזוהו, יופיעו בחלון התפריט.
  8. בחרו באפשרות: Next כדי להמשיך לשלב הבא.
  9. העבירו את מיקרופון הכיוול למיקום הבא ובחרו באפשרות: Continue כדי להמשיך.
  10. חזרו על שלב 9 במיקום הבא - עד 8 מיקומים.
  11. בחרו באפשרות: Yes להפעלת EQ Dynamic ו-Dynamic Volume (הגבלת השינויים בעוצמת הקול).
  12. נתקו את מיקרופון הכיוול מהרסיבר.
  13. בחרו באפשרות: "Details" לפתיחת חלון תוצאות המדידה.
- תוך כדי תהליך הכיוול, עלולות להופיע הודעות שגיאיה הקשורות למיקום הרמקולים, להפרעות ולחיבורים לא תקינים. טפלו בבעיה על פי נוסח ההודעה. בכל מקרה של ספק, כבו את הרסיבר, בדקו את החיבורים וחזרו על תהליך הכיוול מתחילתו. אפשרויות נוספות הן לנסות שוב - Repeat Last Test או להפסיק - Back.

קולנוע ביתי | רמקולים | בית חכם | גיימינג



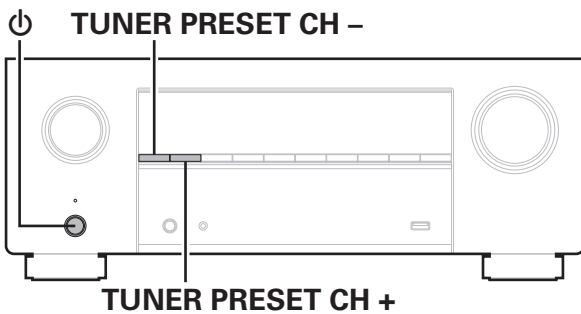

## איפוס הרסיבר להגדרות היצרן

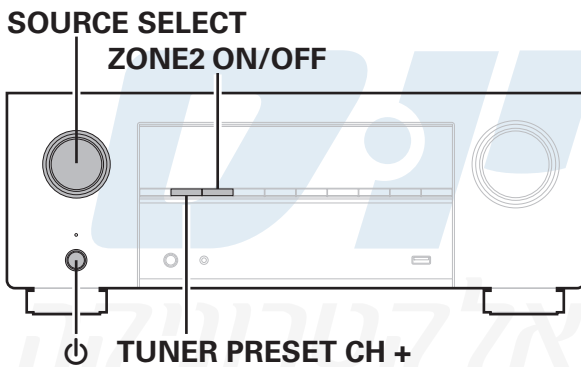

1. כבו את הרסיבר בלחיצה על כפתור .
2. תוך כדי לחיצה בו זמנית על הכפתורים: TUNER PRESET CH פלוס ומינוס, לחצו גם על כפתור .
3. כשהכתובית: "Initialized" תופיעה בתצוגה, הרפו מהכפתורים.

## איפוס הגדרות הרשת בלבד



1. הדליקו את הרסיבר בלחיצה על כפתור .
2. לחצו על כפתור: SOURCE SELECT לבחירת HEOS Music .
3. לחצו מעל 3 שניות בו זמנית על כפתור: TUNER PRESET CH + וכפתור ZONE2 ON/OFF.
4. כשהכתובית: "Network Reset..." תופיע בתצוגה, הרפו מהכפתורים.
5. בסיום האיפוס, תופיע בתצוגה הכתובית: "Completed".

קולנוע ביתי | רמקולים | בית חכם | גיימינג

## איפוס הקושחה בלבד

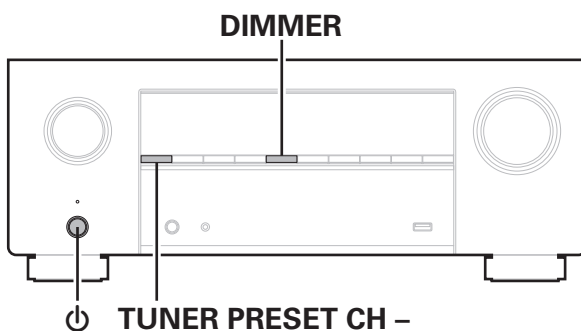

1. תוך כדי לחיצה בו זמנית על כפתור DIMMER וכפתור TUNER PRESET CH -, לחצו גם על כפתור .
2. כשהכתובית: "Restoring FW" תופיעה בתצוגה, הרפו מהכפתורים.
3. בסיום האיפוס, תופיע בתצוגה הכתובית: "Completed".

## ■ Audio section

### • Power amplifier

<b>Rated output:</b>	Front: 105 W + 105 W (8 Ω/ohms, 20 Hz – 20 kHz with 0.08 % T.H.D.) 135 W + 135 W (6 Ω/ohms, 1 kHz with 0.7 % T.H.D.) Center: 105 W (8 Ω/ohms, 20 Hz – 20 kHz with 0.08 % T.H.D.) 135 W (6 Ω/ohms, 1 kHz with 0.7 % T.H.D.) Surround: 105 W + 105 W (8 Ω/ohms, 20 Hz – 20 kHz with 0.08 % T.H.D.) 135 W + 135 W (6 Ω/ohms, 1 kHz with 0.7 % T.H.D.) Surround back / Height1 / Height2: 105 W + 105 W (8 Ω/ohms, 20 Hz – 20 kHz with 0.08 % T.H.D.) 135 W + 135 W (6 Ω/ohms, 1 kHz with 0.7 % T.H.D.)
----------------------	--

**Output connectors:** 4 – 16 Ω/ohms

### • Analog

<b>Input sensitivity:</b>	200 mV
<b>Frequency response:</b>	10 Hz – 100 kHz — +1, -3 dB (Direct mode)
<b>S/N:</b>	100 dB (IHF-A weighted, Direct mode)
<b>Distortion:</b>	0.008 % (20 Hz – 20 kHz) (Direct mode)
<b>Rated output:</b>	1.2 V

### • Digital

<b>D/A output:</b>	Rated output — 2 V (at 0 dB playback) Total harmonic distortion — 0.008 % (1 kHz, at 0 dB) S/N ratio — 102 dB Dynamic range — 100 dB Format — Digital audio interface
<b>Digital input:</b>	Format — Digital audio interface

### • Phono equalizer

<b>Input sensitivity:</b>	2.5 mV
<b>RIAA deviation:</b>	±1 dB (20 Hz to 20 kHz)
<b>S/N:</b>	74 dB (IHF-A)
<b>Distortion factor:</b>	0.03 % (1 kHz, 3 V)

## ■ Tuner section

	[FM]	[AM]
<b>Reception frequency range:</b>	87.5 MHz – 107.9 MHz	520 kHz – 1710 kHz
<b>Effective sensitivity:</b>	1.2 μV (12.8 dBf)	18 μV
<b>50 dB sensitivity:</b>	MONO — 2.8 μV (20.2 dBf)	
<b>S/N ratio:</b>	MONO — 70 dB (IHF-A weighted, Direct mode) STEREO — 67 dB (IHF-A weighted, Direct mode)	
<b>Distortion:</b>	MONO — 0.7 % (1 kHz) STEREO — 1.0 % (1 kHz)	

## ■ Wireless LAN section

<b>Network type (wireless LAN standard):</b>	Conforming to IEEE 802.11a/b/g/n/ac (Wi-Fi® compliant) *1
<b>Security:</b>	WEP 64 bit, WEP 128 bit WPA/WPA2-PSK (AES) WPA/WPA2-PSK (TKIP) 2.4 GHz, 5 GHz

\*1 The Wi-Fi® CERTIFIED Logo and the Wi-Fi CERTIFIED On-Product Logo are registered trademarks of the Wi-Fi Alliance.

## Bluetooth section

<b>Communications system:</b>	Bluetooth Specification Version 4.2
<b>Transmission power:</b>	Bluetooth Specification Power Class 1
<b>Maximum communication range:</b>	Approx. 98.4 ft/30 m in line of sight *2
<b>Used frequency range:</b>	2.4 GHz
<b>Modulation scheme:</b>	FHSS (Frequency-Hopping Spread Spectrum)
<b>Supported profiles:</b>	Receiver function A2DP (Advanced Audio Distribution Profile) 1.2 AVRCP (Audio Video Remote Control Profile) 1.5 Transmitter function A2DP (Advanced Audio Distribution Profile) 1.2
<b>Corresponding codec:</b>	SBC
<b>Transmission range (A2DP):</b>	20 Hz – 20,000 Hz

\*2 The actual communication range varies depending on the influence of such factors as obstructions between devices, electromagnetic waves from microwave ovens, static electricity, cordless phones, reception sensitivity, antenna performance, operating system, application software etc.

## General

<b>Operating temperature:</b>	41 °F - 95 °F (5 °C - 35 °C)
<b>Power supply:</b>	AC 120 V, 60 Hz
<b>Power consumption:</b>	660 W
<b>Power consumption in standby mode:</b>	0.1 W *
<b>Power consumption in CEC standby mode:</b>	0.5 W

\* When "Network Control" in the menu is set to "Off In Standby" and "HDMI Pass Through" is set to "Off".

For purposes of improvement, specifications and design are subject to change without notice.

## Dimensions (Unit : in. (mm))

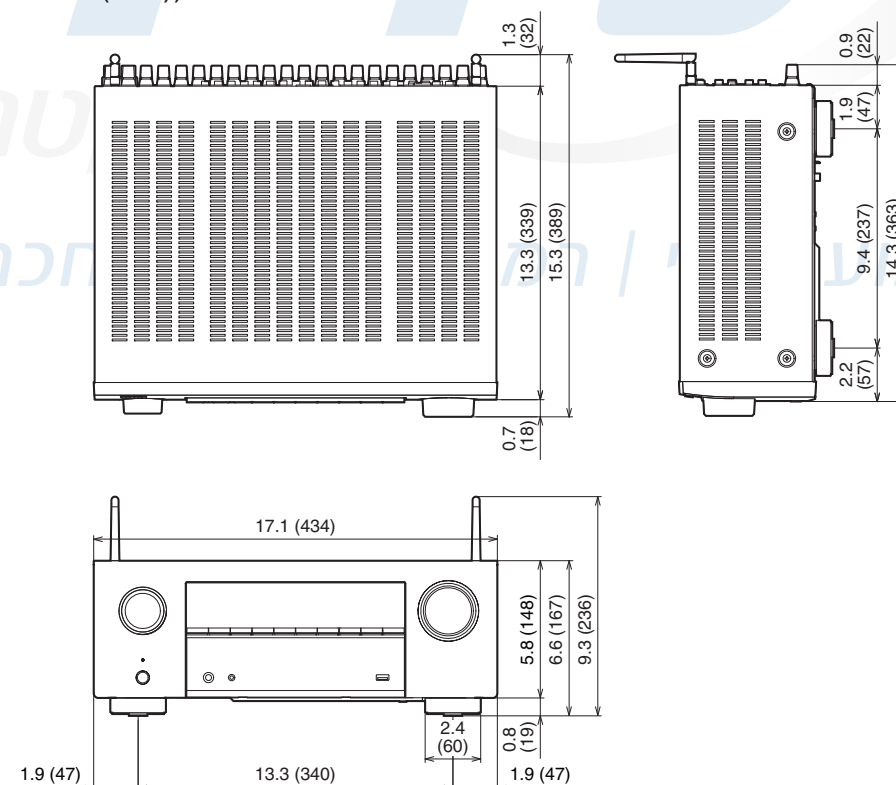

## Weight: 27.6 lb (12.5 kg)

## תחנות שרות

### מרכז שירות אור יהודה

רחוב היוצרים 6, אור יהודה  
טלפון: 03-7355008 | פקס: 03-7355023  
בימים א'-ה' מהשעה 09:00 עד 18:00 יום ו' 09:00-13:00

### מרכז שירות שוהם - מעבדה ראשית

רחוב האגוז 4 פארק תעשייה חמ"ן מודיעין,  
אזור תעשייה שוהם 7319900  
טלפון: 03-7355001 | פקס: 03-6483440  
בימים א'-ה' מהשעה 10:00 עד 16:00

## נקודות שירות למסירת תיקונים:

### אילת - דרורי שרותי אלקטרוניקה

רחוב הנגר 52 אזה"ת טל' 08-6317204  
שעות פעילות: א' - ה' 08:30 - 17:00, יום ו' 08:30-13:00

### אשדוד - חשמל קמי

מרכז מסחרי אזור ב' 24 | טל' 08-8525104  
שעות פעילות: א', ב', ד', ה' 08:30 - 13:00 / 16:00-19:00, יום ג' + ו' - 08:30-13:00

### באר שבע - די וי קום

רחוב החלוץ 102 העיר העתיקה | טל' - 055-2488888  
שעות פעילות: א'-ה' 9:00 - 18:00, יום ו' 09:00-13:00

### ירושלים - מובייל פלוס

רחוב התנופה 6 תלפיות - 02-6729222  
שעות פעילות: א' - ה' 09:30-19:00, יום ו' 09:00-13:00

### חיפה - שירות רם

ביאליק 8 טלפון 04-8671507 / 04-8620162  
שעות פעילות: ימים א', ב', ד', ה' 8:00 עד 18:00, יום ג' 8:00 עד 16:00, יום ו' 8:00 עד 13:00

### קרית - שירות רם

רחוב ההסתדרות 277 חיפה - 04/8720642  
שעות פעילות: ימים א', ב', ד', ה' 09:00 עד 17:00, ימים ג', ו' 08:00-13:00

### עפולה - שירות רם

רחוב הולנד 17 - 04/9531444  
שעות פעילות: ימים א', ב', ד', ה' 08:00 עד 19:00, יום ג' 08:00 עד 16:00, ו' 08:00 עד 13:30

### חדרה - גלילה שירותי אלקטרוניקה

רחוב הנשיא 58, טל' 04-6326706 / 04-6326756  
שעות פעילות: א, ב, ד, ה, 9:00-13:30, 16:00-21, ג, ו 9:00-14:00

### כרמיאל - גלובל דיי תקשורת

רחוב מורד הגיא 100 קניון לב כרמיאל, טל' 050-8922200  
שעות פעילות: א-ה 10:00-16:00 יום ו' 10:00-13:00 (בתאום מראש)

### נתניה - כל אלקטריק

רח' ויצמן 7 טלפון 09-8336145  
שעות פעילות: ימים א, ב, ד, ה, 09:00-18:00, ג, ו 09:00-15:00

### טבריה - תיקון כל טובי

רחוב יוחנן בן זכאי 18-טלפון 04-6790469  
שעות פעילות: ימים א-ה 9:00-17:00, יום ג, ו 9:00-13:00

### תל אביב-דני תיקונים (לא מקבלים כסאות)

רחוב דרך שלמה 94-טלפון 03-6820995  
שעות פעילות: ימים א-ה 8:00-17:00

### חולון- דני תיקונים (לא מקבלים כסאות)

שנקר 29 חולון-טלפון 03-5011055 |  
שעות פעילות: א, ב, ד, ה, 9:00-18:00, יום ג, ו 9:00-13:00  
מעבדת תיקונים למוצרי וויטק סרב פרו 03-5598555 / SERV PRO 9770\*  
מעבדת תיקונים של YAMAHA אס גי 03-5265112 / 1-700-700-638